

Walk Trot Western Horsemanship

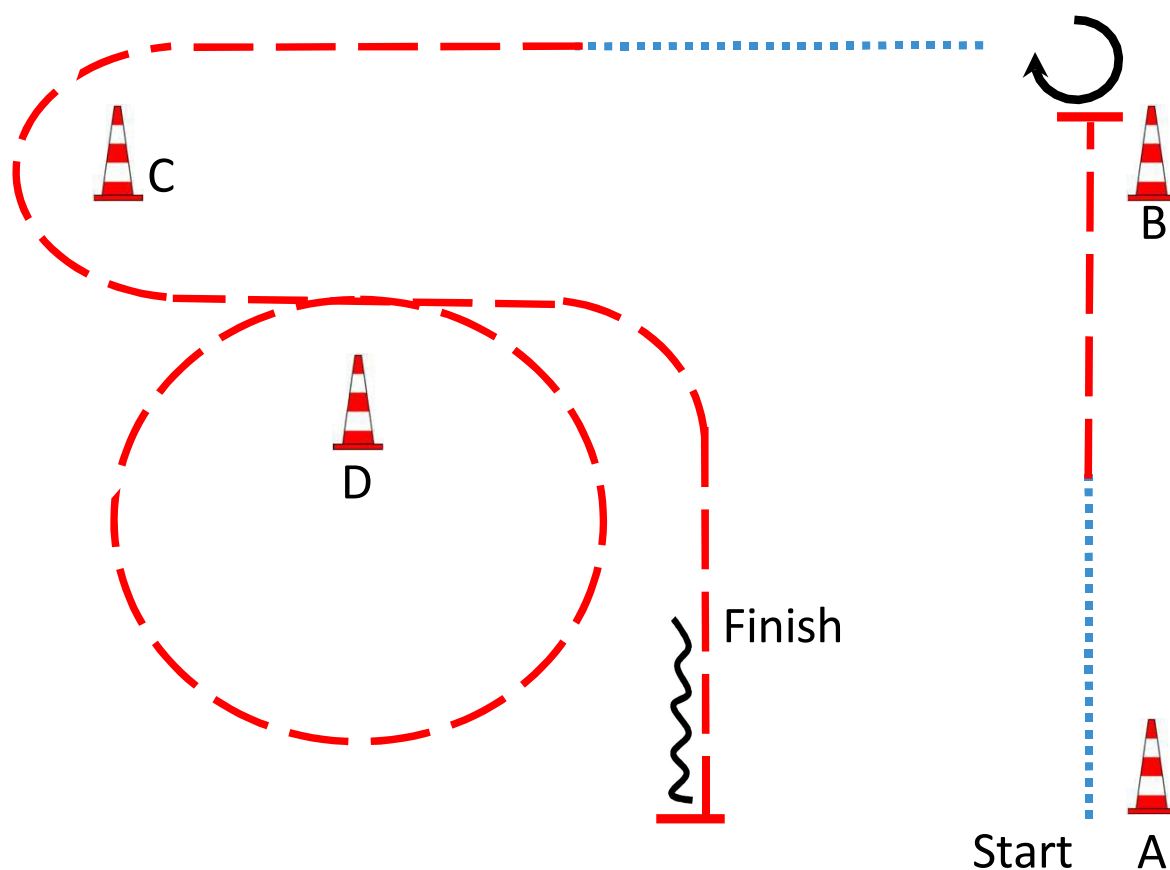

Be ready at A

1. Walk 2 horselengths, Jog
2. Stop after B, turn $\frac{3}{4}$ right
3. Walk halfway, Jog around C
4. Jog circle around D
5. Jog, stop even with A
6. Back up 1 horselength

Walk to exit

Bereit bei A

1. Schritt 2 Pferdelängen, Trab
2. Stop nach B, Drehung $\frac{3}{4}$ rechts
3. Schritt bis zur Mitte, Trab um C
4. Trab Zirkel um D
5. Trab, Stop auf Höhe A
6. Rückwärts 1 Pferdelänge

Im Schritt zum Ausgang

Z LK4/5 Western Horsemanship

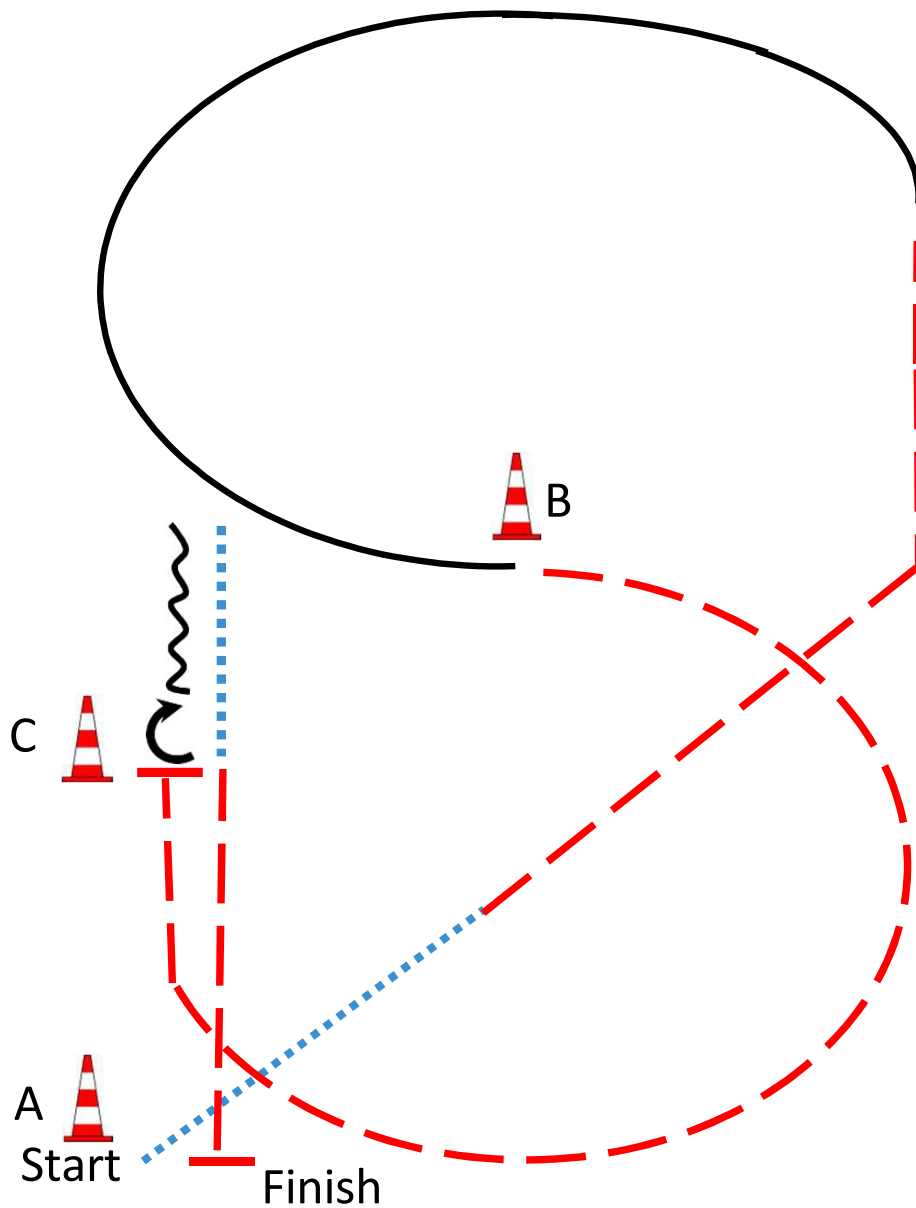

Be ready at A

1. Walk at A, Jog
 2. Lope left lead
 3. Jog at B, Stop at C
 4. Turn ½ right
 5. Back Up 2 horselength
 6. Walk
 7. Jog at C, stop at A
- Walk to exit

Bereit bei A

1. Bei A Schritt, Trab
 2. Linksgalopp
 3. Trab bei B, Stop bei C
 4. ½ Drehung rechts
 5. Rückwärts 2 Pferdelängen
 6. Schritt
 7. Trab bei C, Stop bei A
- Im Schritt zum Ausgang

LK4/5 A+B Western Horsemanship

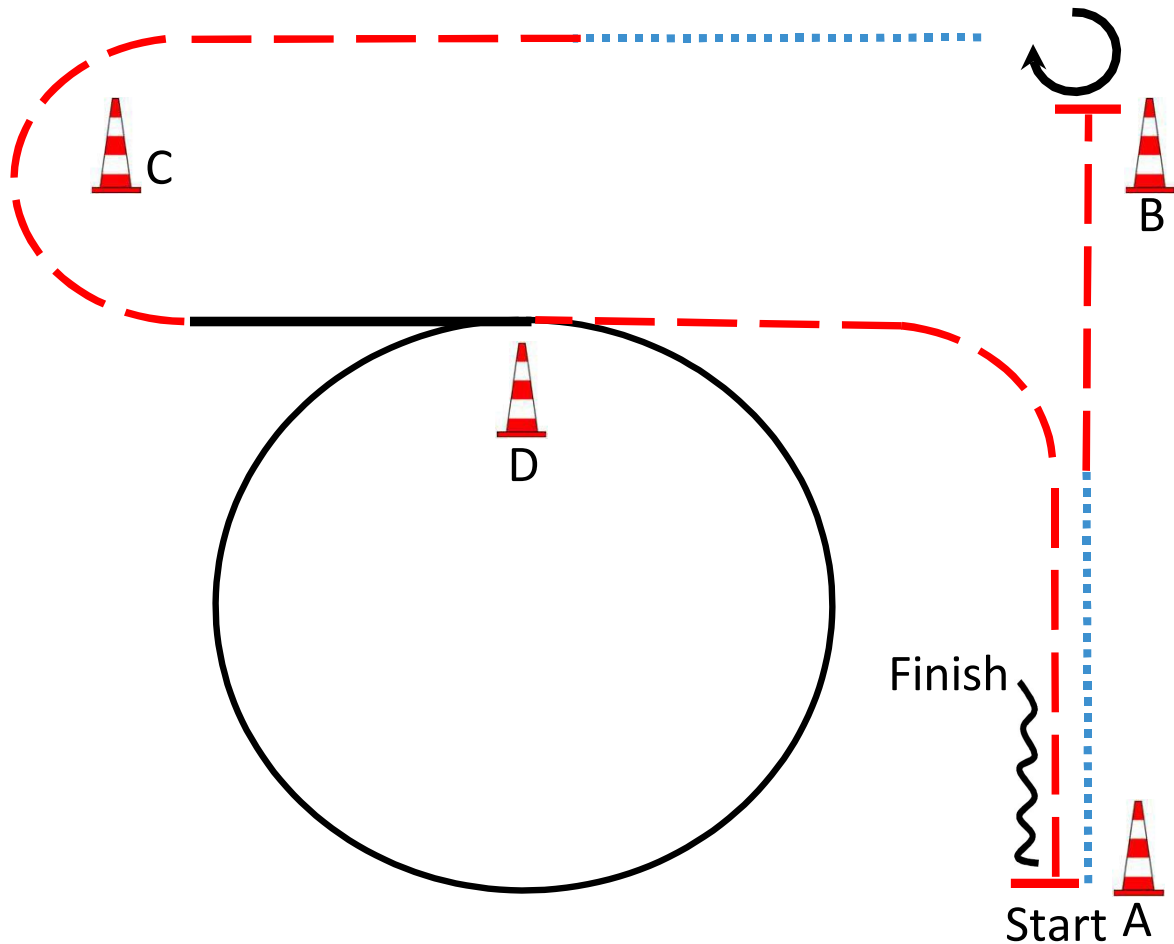

Be ready at A

1. Walk, Jog
2. Stop after B, Turn $\frac{3}{4}$ right
3. Walk, Jog around C
4. Lope right lead circle around D
5. Jog, Stop at A
6. Back Up 1 horse length

Walk to exit

Bereit bei A

1. Schritt, Trab
 2. Stop nach B, Drehung $\frac{3}{4}$ rechts
 3. Schritt, Trab um C
 4. Rechtsgalopp Zirkel um D
 5. Trab, Stop bei A
 6. Rückwärts 1 Pferdelänge
- Im Schritt zum Ausgang

LK3 A + LK I-3 B Western Horsemanship

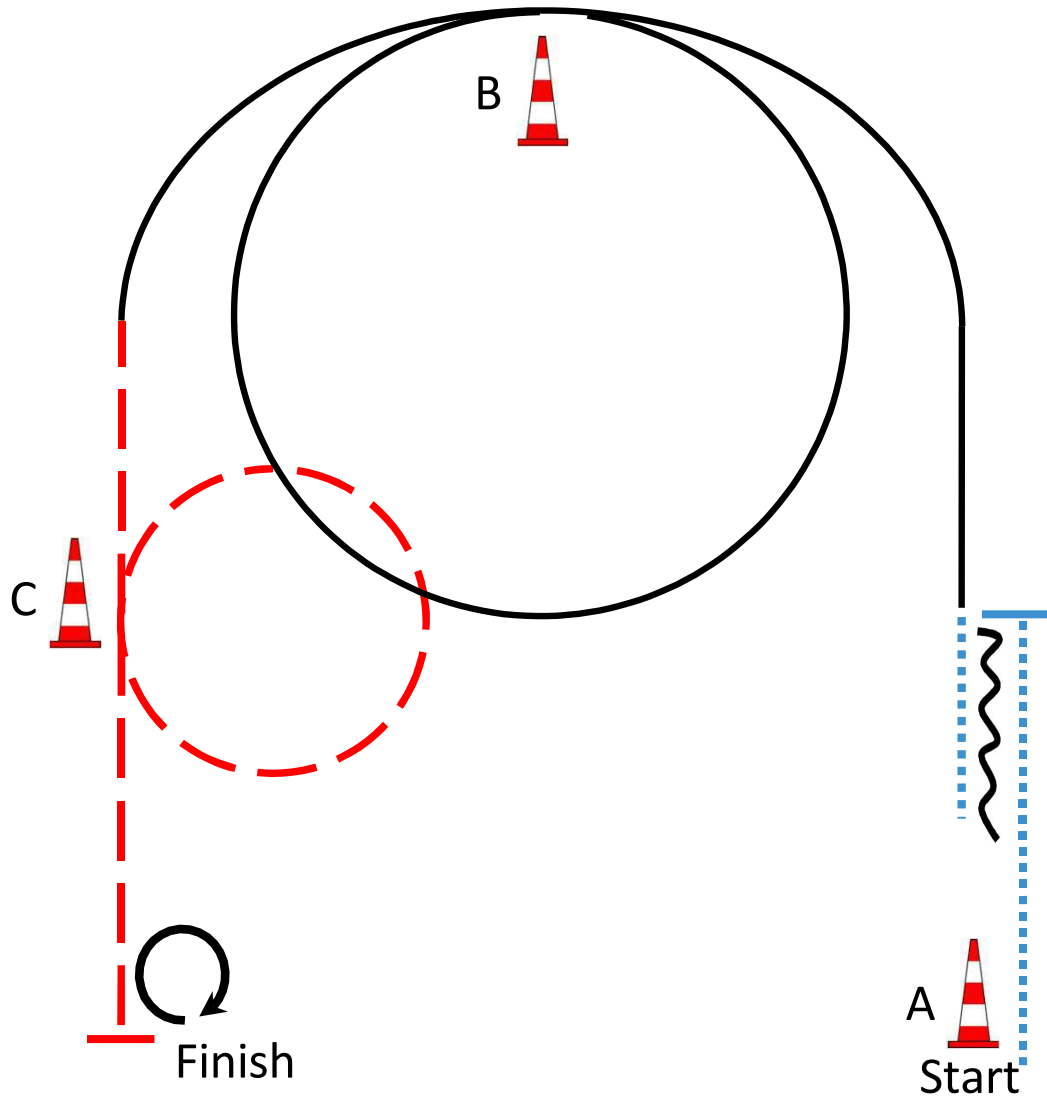

Be ready at A

1. Walk, Stop
2. Back Up, Walk
3. Left lead lope, circle around B
4. Jog circle at C
5. Stop even with A
6. Turn 360° right

Walk to exit

Bereit bei A

1. Schritt, Stop
2. Rückwärts, Schritt
3. Linksgalopp, Zirkel um B
4. Trab Zirkel bei C
5. Stop auf Höhe von A
6. 1 Drehung rechts (360°)

Im Schritt zum Ausgang

Z LK3 Western Horsemanship

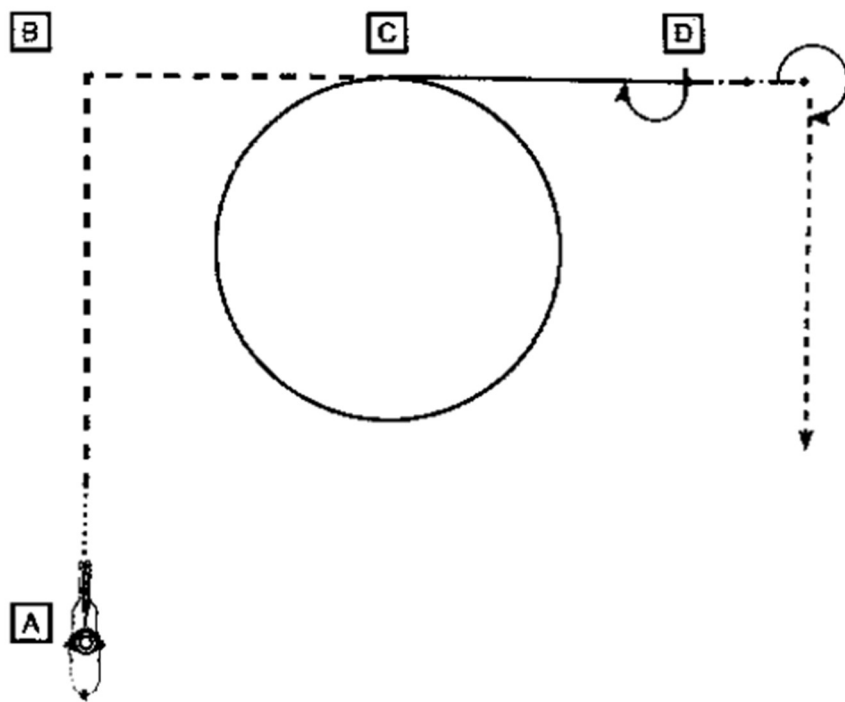

- Set up bei A
1. Walk, ext. Jog bis C
 2. bei C Lope (RL) Zirkel
Lope bis D - Stop
 3. 180° Turn (R)
 4. Back Up
 5. 270° Turn (R),

Jog in den Warm Up Bereich

A	Marker
.....	Walk
- - - - -	Jog
- - - - -	ext. Jog
—————	Lope
—————	ext. Lope
← - - - - →	Backup
→ - - - - →	Sidepass
——— X ———	Lead Change

LK 1A + LK2A Western Horsemanship

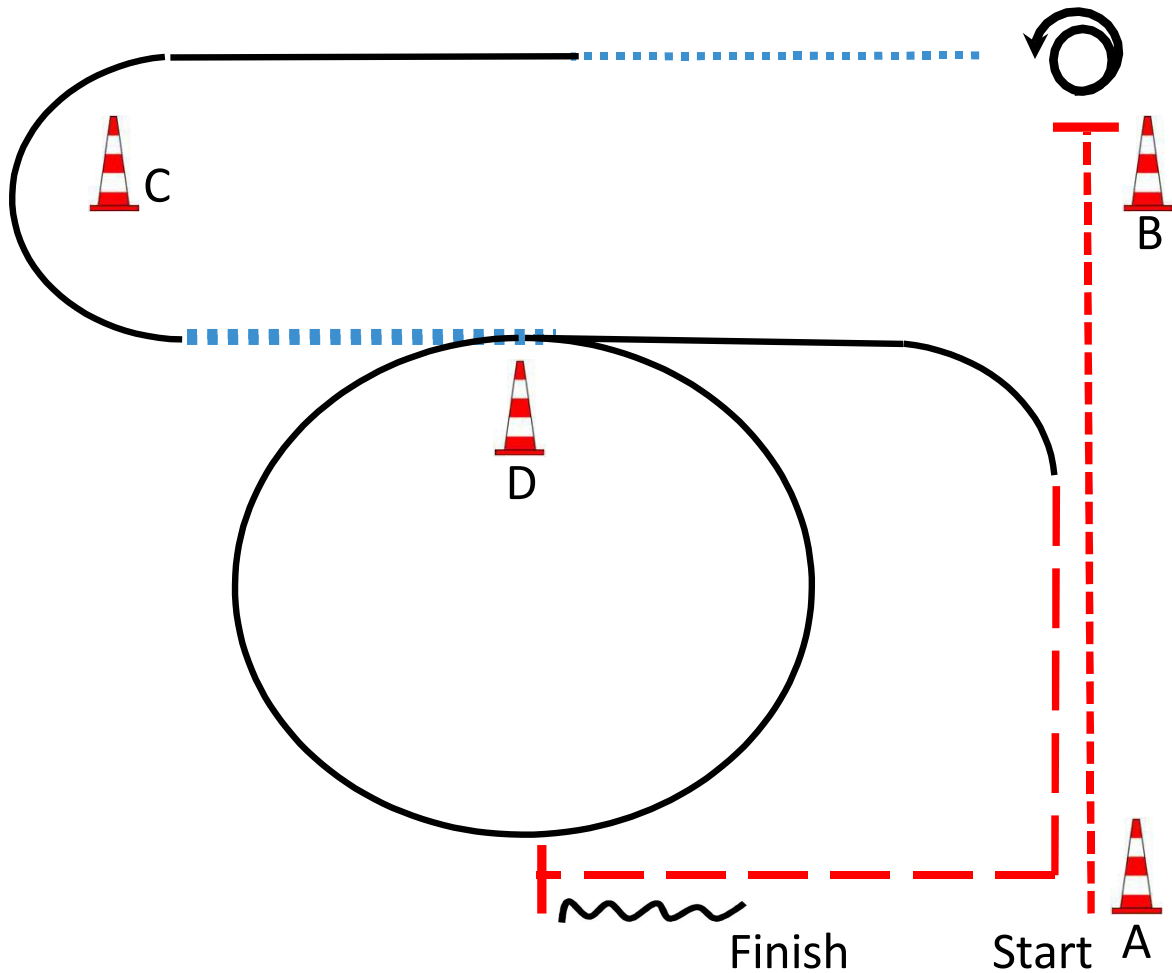

Be ready at A

1. Jog, Stop after B
 2. Turn | ¼left
 3. Walk, lope left lead around C
 4. Walk, lope right lead circle around D
 5. Jog corner
 6. Stop, Back Up | horselenght
- Walk to exit

Bereit bei A

1. Trab, Stop nach B
 2. Drehung | ¼links
 3. Schritt, Linksgalopp
 4. Schritt, Rechtsgalopp Zirkel um D
 5. Trab um die Ecke
 6. Stop, Rückwärts | Pferdelänge
- Im Schritt zum Ausgang

Z LK 1/2 Western Horsemanship

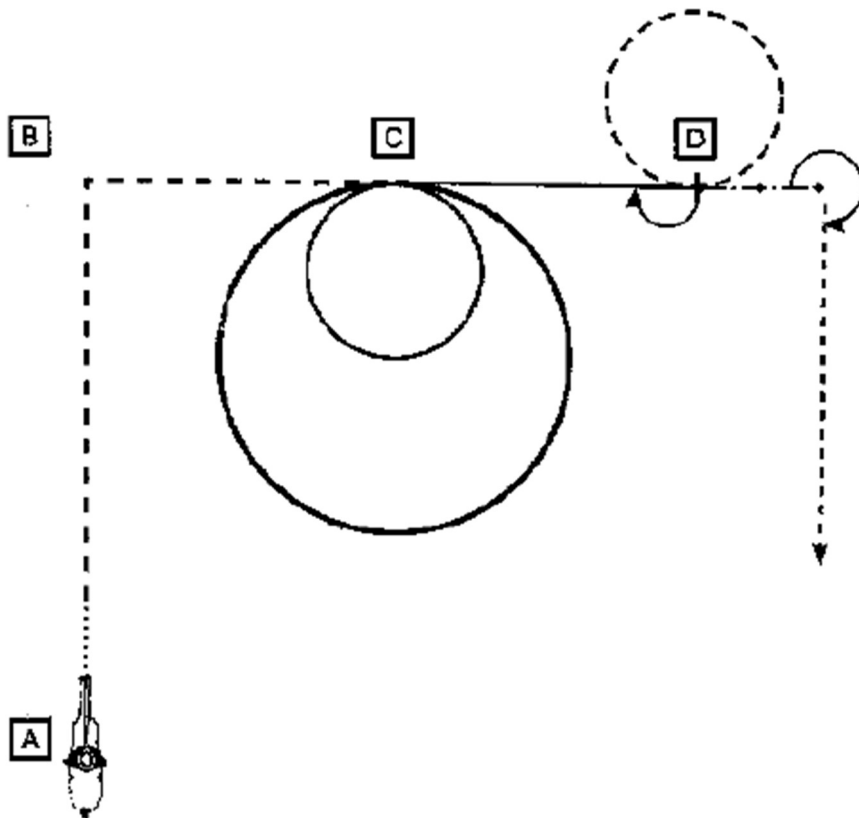

- Set up bei A
1. Walk, ext. Jog bis C
 2. bei C Lope (RL) 2 Zirkel
+ 1. klein und langsam
+ 2. groß und schnell
Lope bis D - Stop
 3. 180° Turn (R)
 4. Jogzirkel um D - Stop
 5. Back Up
 6. 270° Turn (R),

Jog in den Warm Up
Bereich

[A]	Marker
.....	Walk
-----	Jog
- - - - -	ext. Jog
—————	Lope
—————	ext. Lope
←-----→	Backup
no ----->	Sidepass
—————X—————	Lead Change

Show Star In Hand

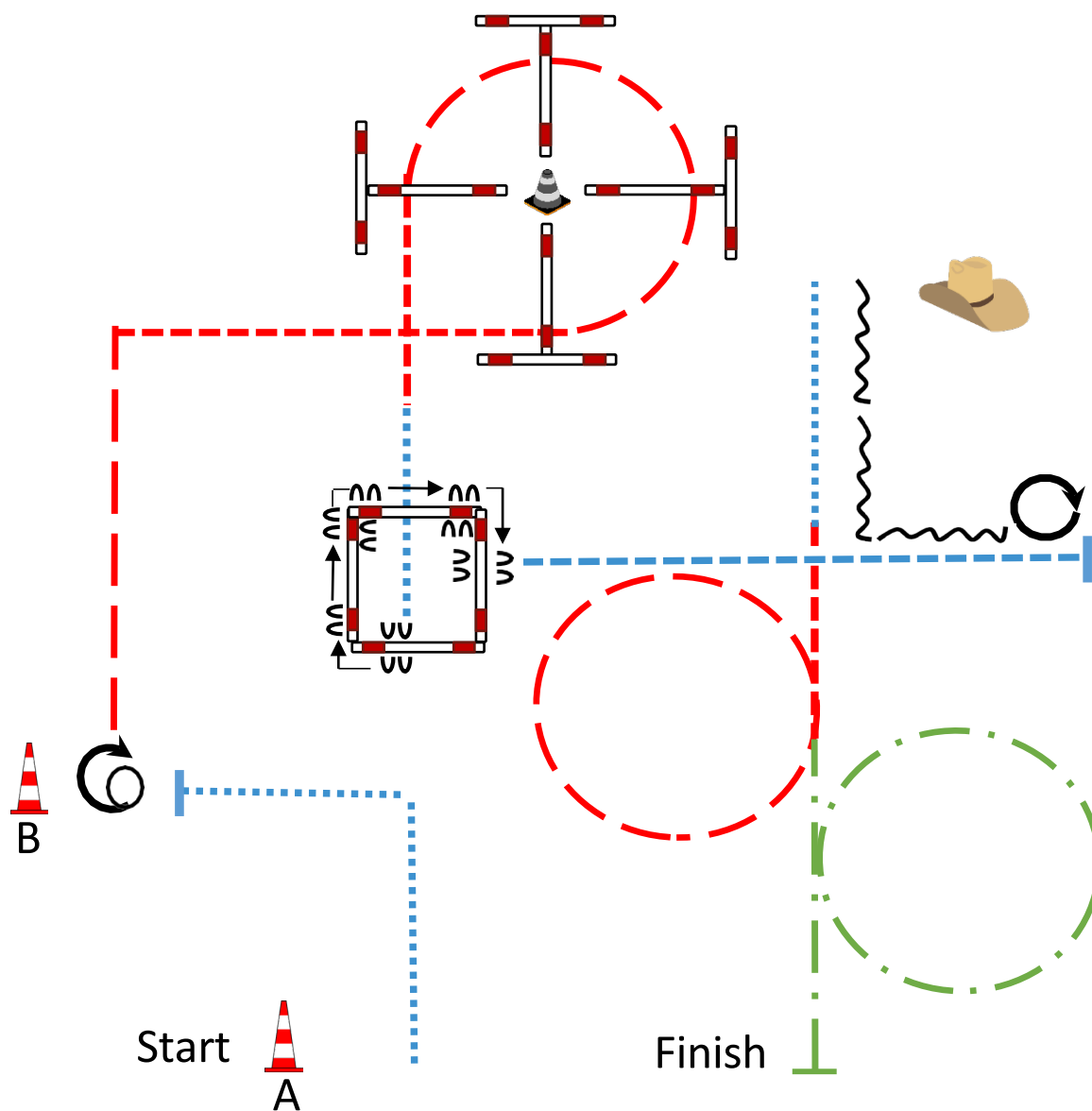

Be ready at A

1. Walk corner, stop
2. Turn $1\frac{1}{4}$, jog corner
3. Jog over poles
4. Walk over poles, stop
5. Sidepass right around 3 corners
6. Extended walk, stop, turn 360°
7. Back up corner to judge
8. Set Up for inspection
9. Walk, Jog circle right
10. Extended jog circle left, stop even with A

Bereit bei A

1. Schritt um die Ecke, Stop
2. Drehung $1\frac{1}{4}$, Trab um die Ecke
3. Trab über die Stangen
4. Schritt über die Stangen
5. Seitwärts nach rechts um 3 Ecken
6. Verstärkter Schritt, Stop, Drehung 360°
7. Rückwärts um die Ecke zum Richter
8. Aufstellen zur Inspektion durch den Richter
9. Schritt, Trab Zirkel rechts
10. Verstärkter Trab Zirkel links, Stop auf Höhe von A

LK 4/5 Showmanship at Halter

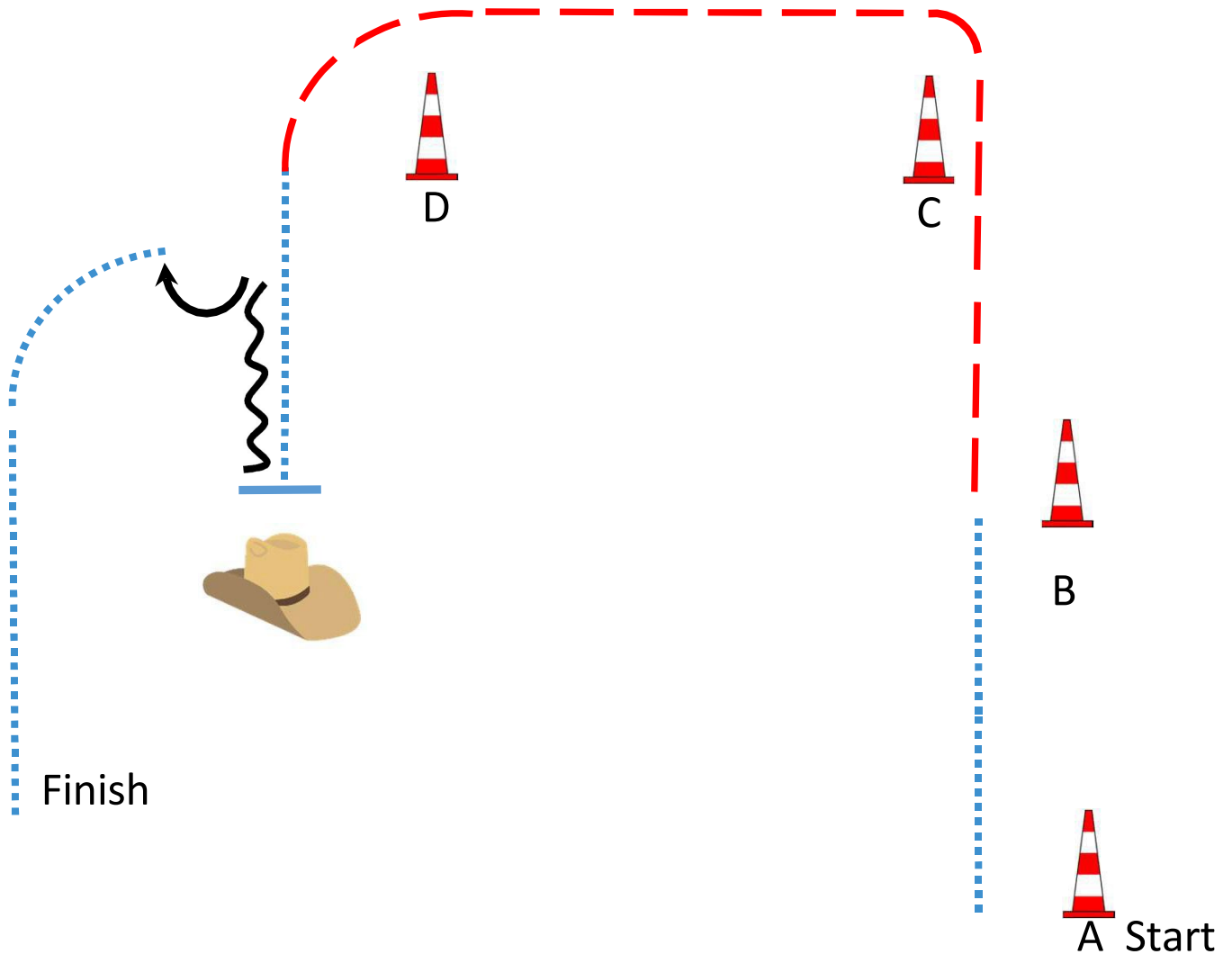

Be ready at A

1. Walk
 2. Jog between B and C
 3. Jog around C and D
 4. Walk at D, Stop
 5. Set Up for inspection
 6. Back Up
 7. Turn 90°
 8. Walk
- Exit at a walk

Bereit bei A

1. Schritt
 2. Antraben zwischen B und C
 3. Trab um C und D
 4. Schritt bei D, Stop
 5. Aufstellen zur Inspektion durch den Richter
 6. Rückwärts
 7. Drehung 90°
 8. Schritt
- Im Schritt zum Ausgang

Z LK 4/5 Showmanship at Halter

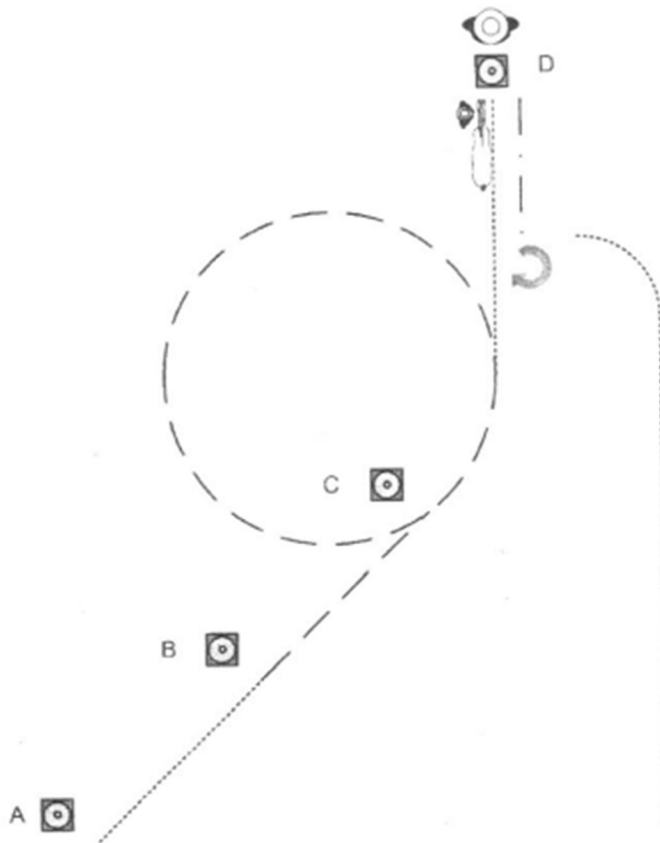

1. Von A nach B im Walk
2. Bei B Jog und weiter zu C
3. Bei C einen Jog Volte nach links um C
4. Bei C Walk und weiter zu D
5. Bei D Set Up vor dem Richter
6. Rückwärtsrichten, 90° HHW rechts
Im Walk zurück ins Warm-Up Area

..... Walk
 - - - - - Jog
 _____ Lope
 - . - . - Backup
 > ↑ > Sidepass
 > ↓ >

LK3 Showmanship at Halter

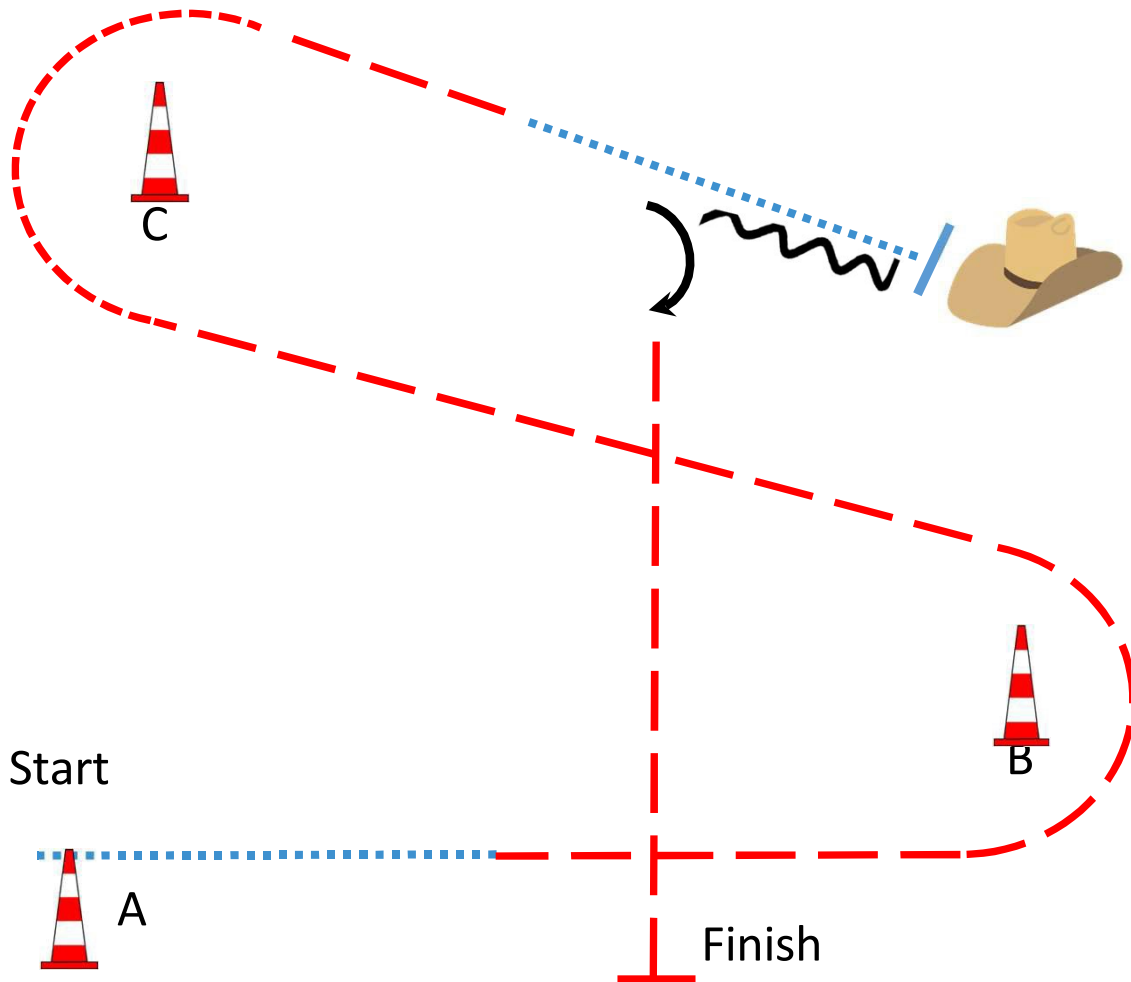

Be ready at A

1. Walk
 2. Jog around B and C
 3. Walk, Stop
 4. Set Up for inspection
 5. Back Up 1 horselength
 6. Turn 45°
 7. Jog, Stop even with A
- Exit at a walk

Bereit bei A

1. Schritt
 2. Trab um B und um C
 3. Schritt, Stop
 4. Aufstellen zur Inspektion durch den Richter
 5. Rückwärts 1 Pferdelänge
 6. Drehung 45°
 7. Trab, Stop auf Höhe von A
- Im Schritt zum Ausgang

LKI + 2 Showmanship at Halter

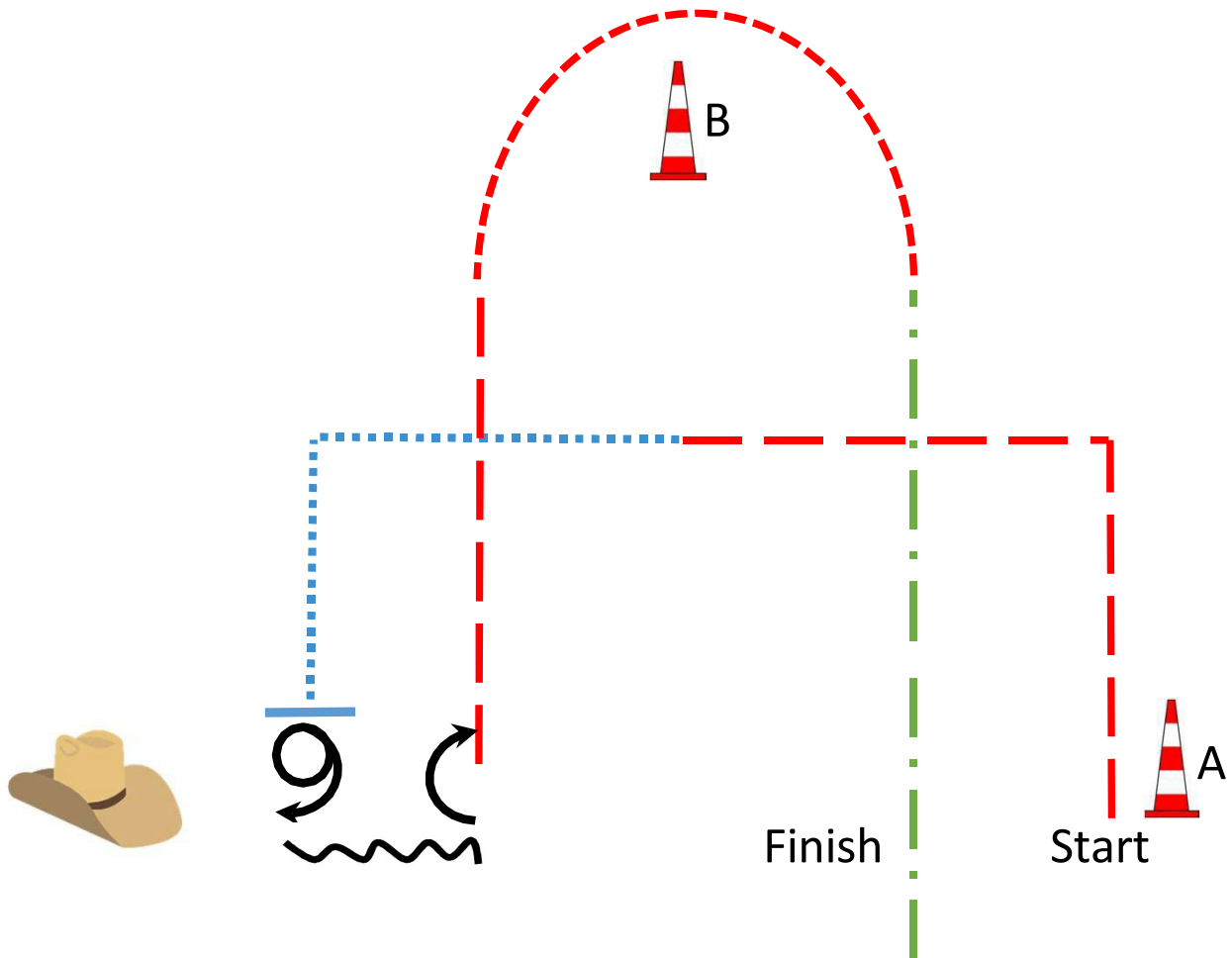

Be ready at A

1. Jog corner
 2. Walk corner, Stop
 3. Turn $1\frac{1}{4}$
 4. Set Up for inspection
 5. Back Up
 6. Turn $\frac{1}{4}$
 7. Jog around B
 8. Extended Jog
- Exit arena at extended Jog

Bereit bei A

1. Trab um die Ecke
 2. Schritt um die Ecke, Stop
 3. Drehung $1\frac{1}{4}$
 4. Aufstellen zur Inspektion durch den Richter
 5. Rückwärts
 6. Drehung $\frac{1}{4}$
 7. Trab um B
 8. Verstärkter Trab
- Im verstärkten Trab Arena verlassen

Z LK 1-3 Showmanship at Halter

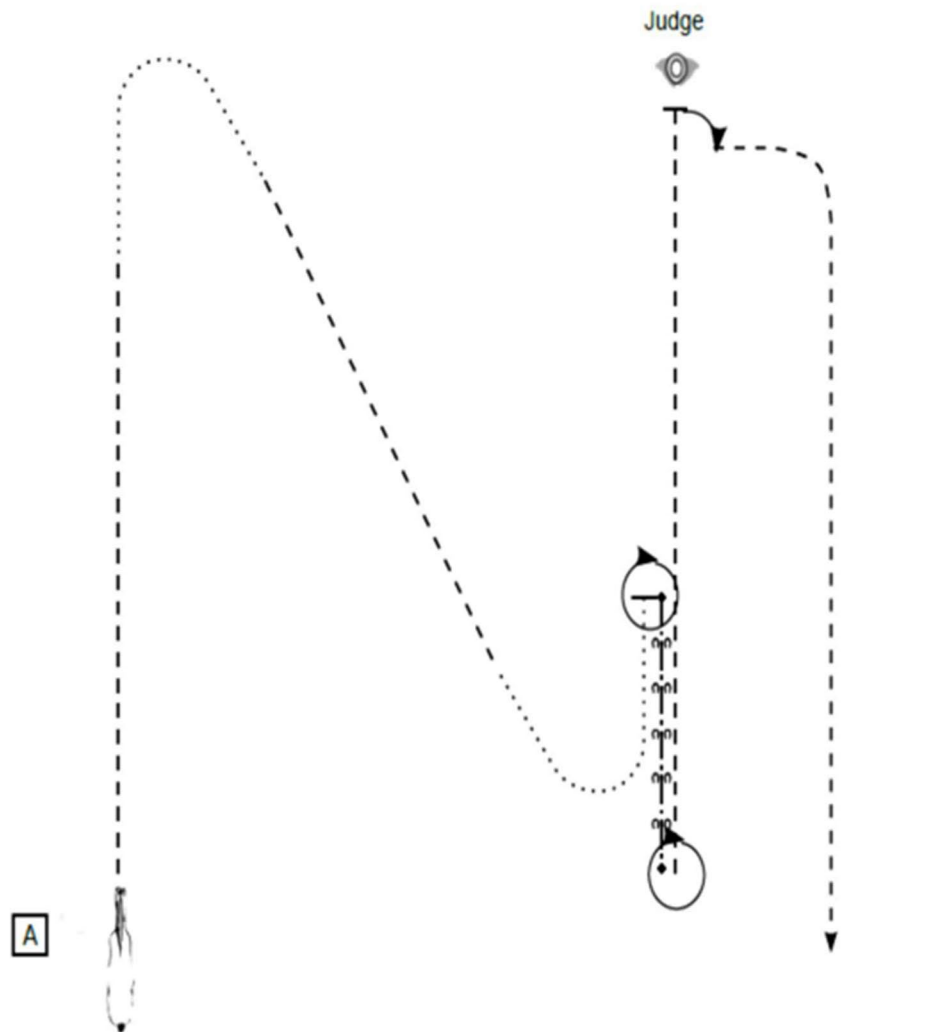

Start bei A/Aufstellung

- (1) Trot, Walk
 - (2) Trot, Walk, Stop
 - (3) Turn 360°
 - (4) Back up
 - (5) Turn 360°
 - (6) Trot, Stop
 - (7) Set Up
 - (8) Inspection
 - (9) Turn 90°, Trot
- Im Trot die Arena verlassen

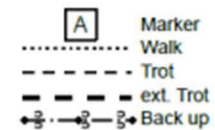

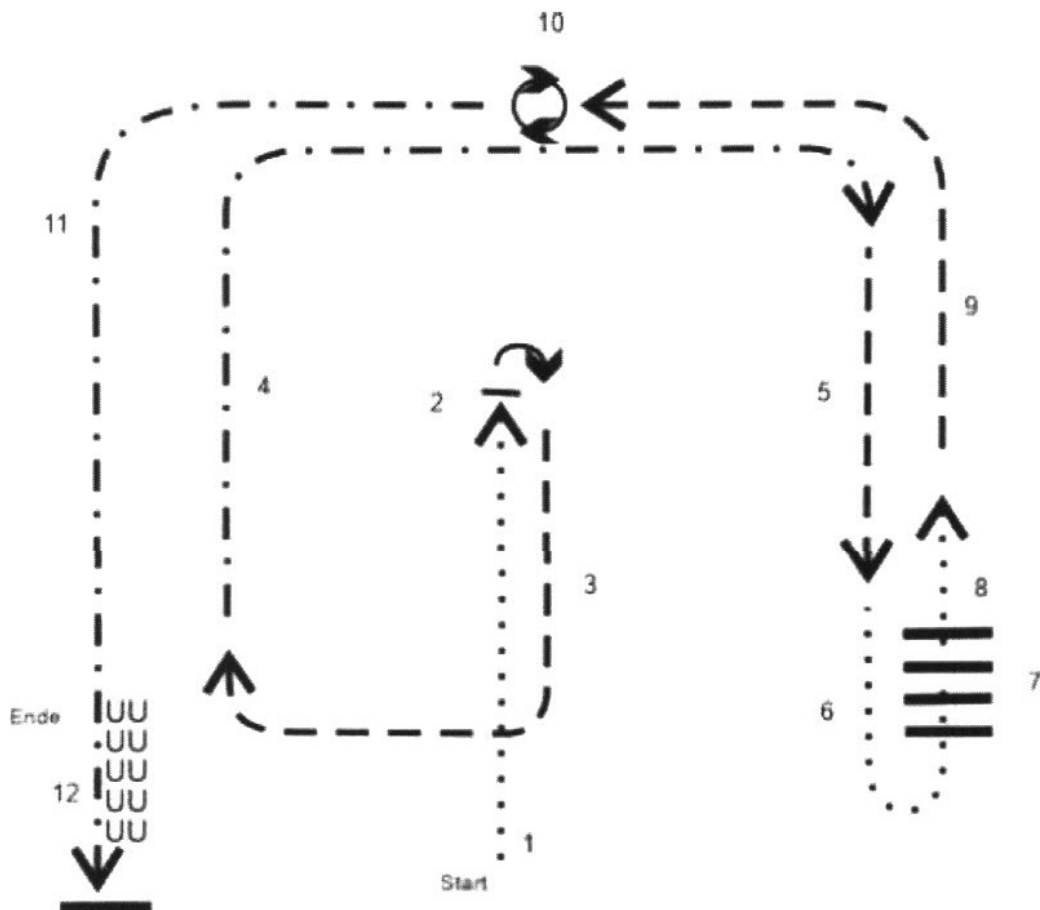

1. Schritt
2. Stop, 180° Hinterhandwendung rechts
3. Trab
4. verstärkter Trab
5. Trab
6. Schritt
7. Schritt über Stangen
8. Schritt
9. Trab
10. Stop, 360° Hinterhandwendung links
11. verstärkter Trab
12. Stop, Rückwärtsrichten

LK 4/5 A+B Ranch Riding #25

Arenagröße:
Mind. 20 x 40 m

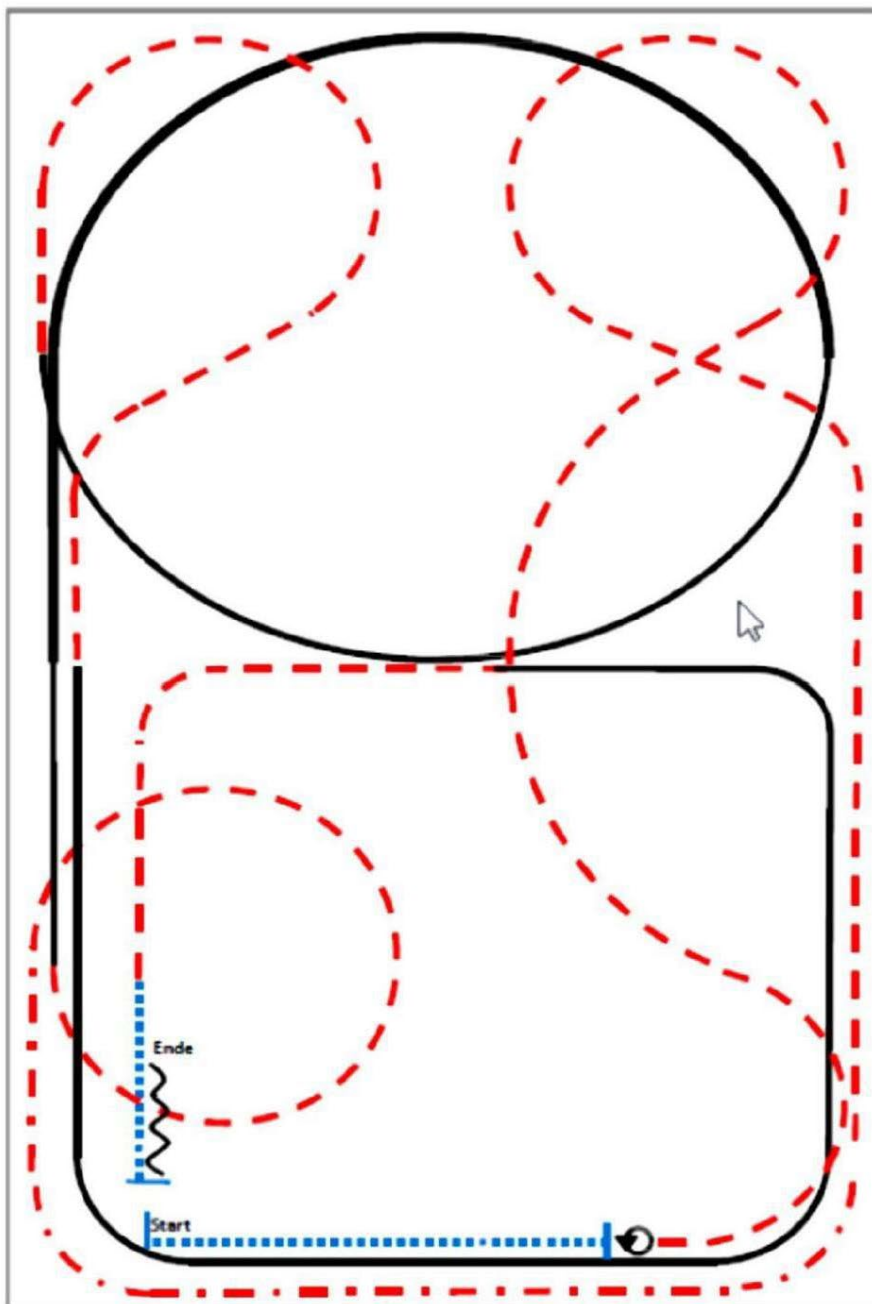

- (1) Walk
- (2) Stop, Turn 360° (beide Richtungen)
- (3) Trot
- (4) Extended Trot, Trot kleiner Zirkel
- (5) Rechtsgalopp, Extended Lope, Lope
- (6) Trot
- (7) Linksgalopp
- (8) Trot, Walk
- (9) Stop, Back up

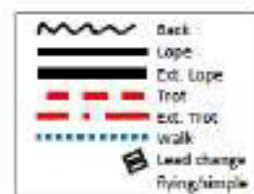

Z LK 4/5 Ranch Riding

Jungpferde

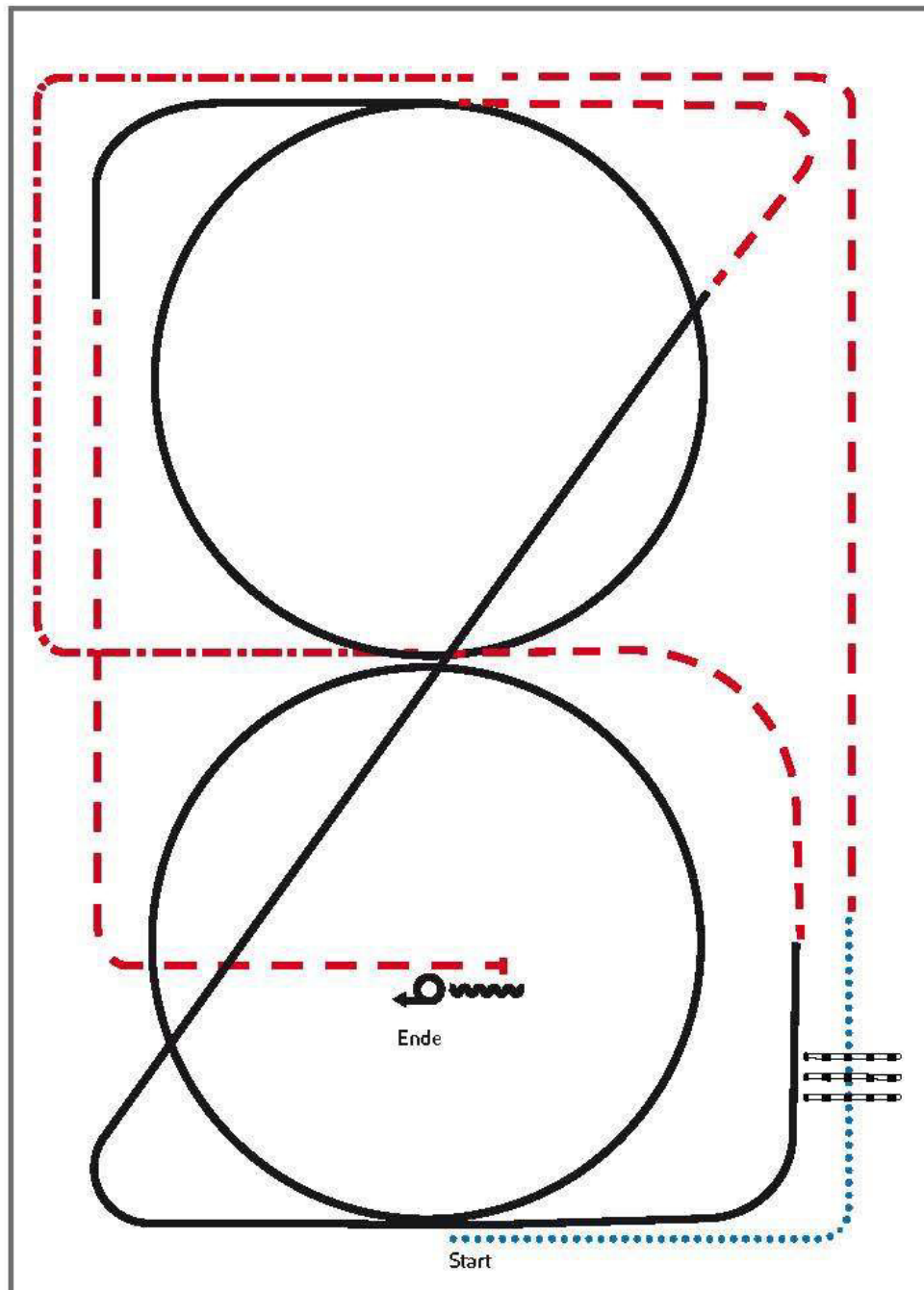

- 1) Walk, Walk over, Walk
- 2) Trot, extended Trot corners, Trot
- 3) Lope RL cirde, Lope
- 4) Trot, Lope LL cirde, Trot
- 5) Stop, Back up
- 6) Turn 360° left or right

Legende:	
Schritt	
Trab	
Galopp	
Wechselzone	
Rückwärts	

LK 3 A+B Ranch Riding #20

Arenagröße:
Mind. 25 x 50 m

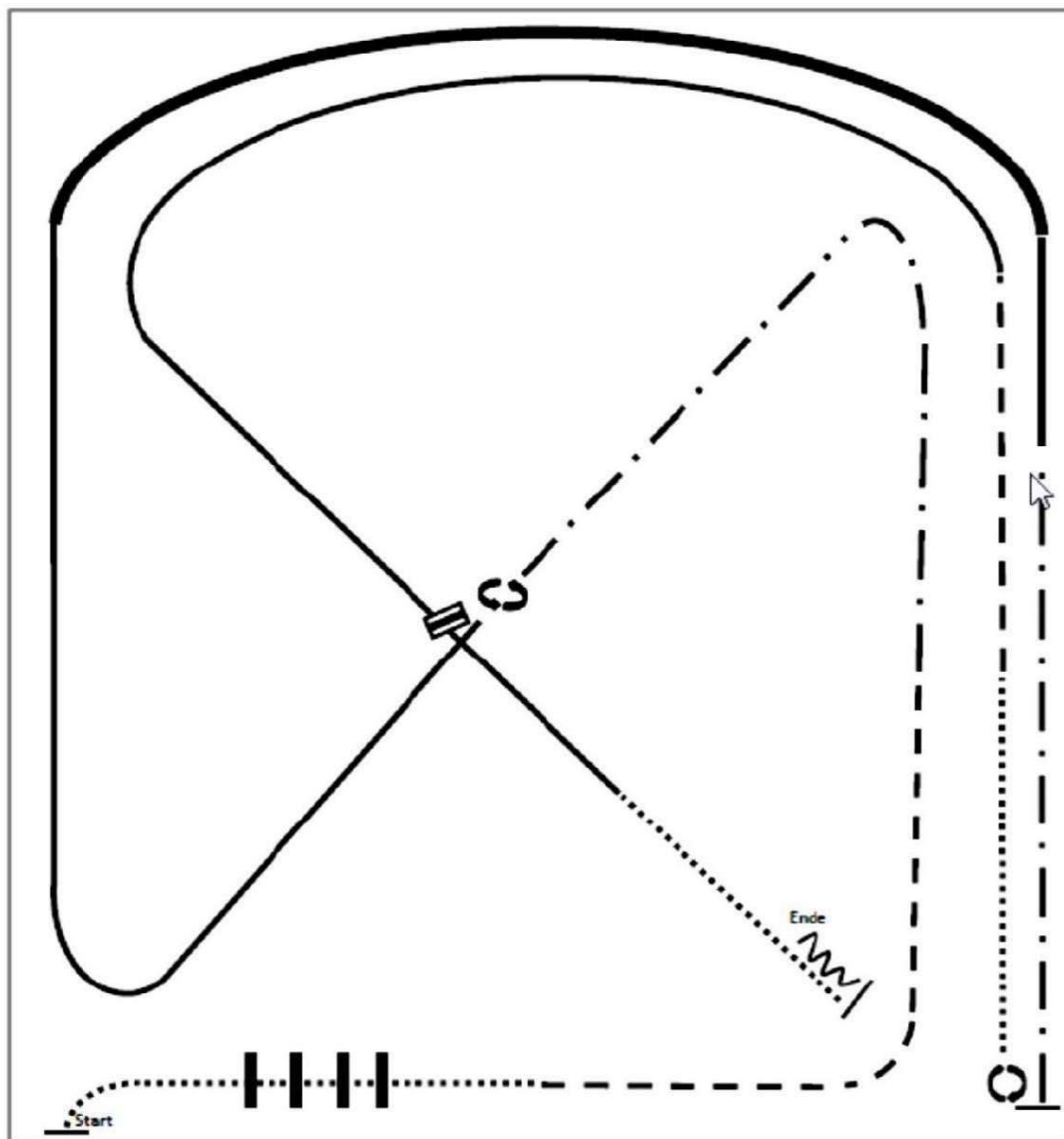

- (1) Walk over
- (2) Trot
- (3) Extended Trot
- (4) Stop, 360° Turn rechts
- (5) Rechtsgalopp
- (6) Extended Lope rechts, Rechtsgalopp
- (7) Extended Trot
- (8) Stop, 540° Turn links
- (9) Walk
- (10) Trot
- (11) Linksgalopp
- (12) Galoppwechsel (fliegend oder einfach),
Rechtsgalopp
- (13) Walk, Stop, Back up



ERSTE
WESTERNREITER
UNION
PFERDESPORTVERBAND WESTERNREITEN

Z LK 3 Ranch Riding

Pattern RR #1: LK3 A/B

Arenagröße: mind. 20x40m

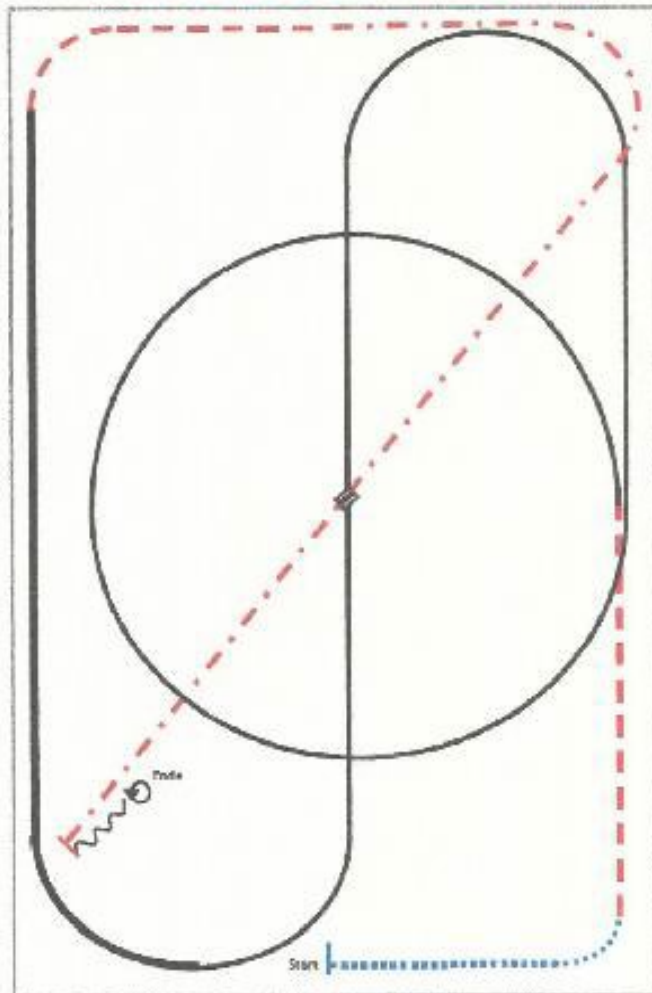

- 1) Walk.
- 2) Trot.
- 3) Lope left lead circle, lope.
- 4) Leadchange in the center.
- 5) Lope right lead.
- 6) Extended lope.
- 7) Trot.
- 8) Extended trot.
- 9) Stop, back.
- 10) 360° turns each direction either way first.

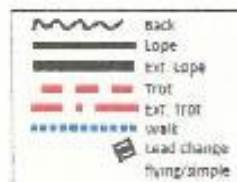

LKI/2 Ranch Riding #2I

Arenagröße:
Mind. 20 x 40 m

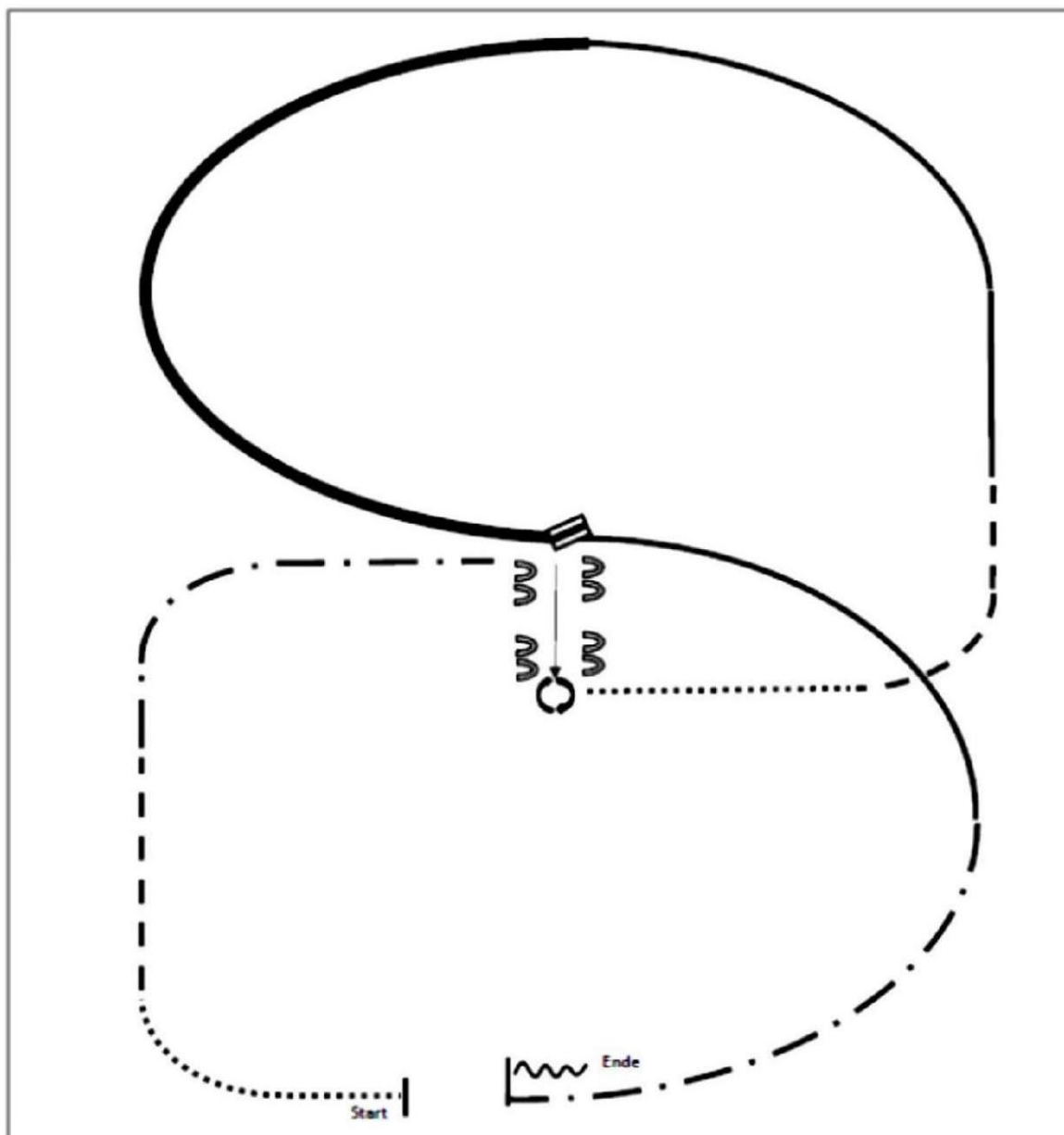

- (1) Walk
- (2) Trot
- (3) Extended Trot zur Mitte der Arena
- (4) Stop, Sidepass rechts
- (5) Turn 360° Turns (beide Richtungen)
- (6) Walk
- (7) Trot
- (8) Linksgalopp
- (9) Extended Lope links
- (10) Galoppwechsel (fliegend oder einfach)
- (11) Rechtsgalopp
- (12) Extended Trot
- (13) Stop, Back up

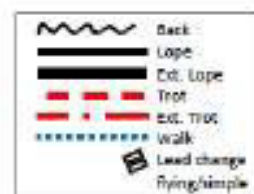

Z LKI/2 Ranch Riding#17

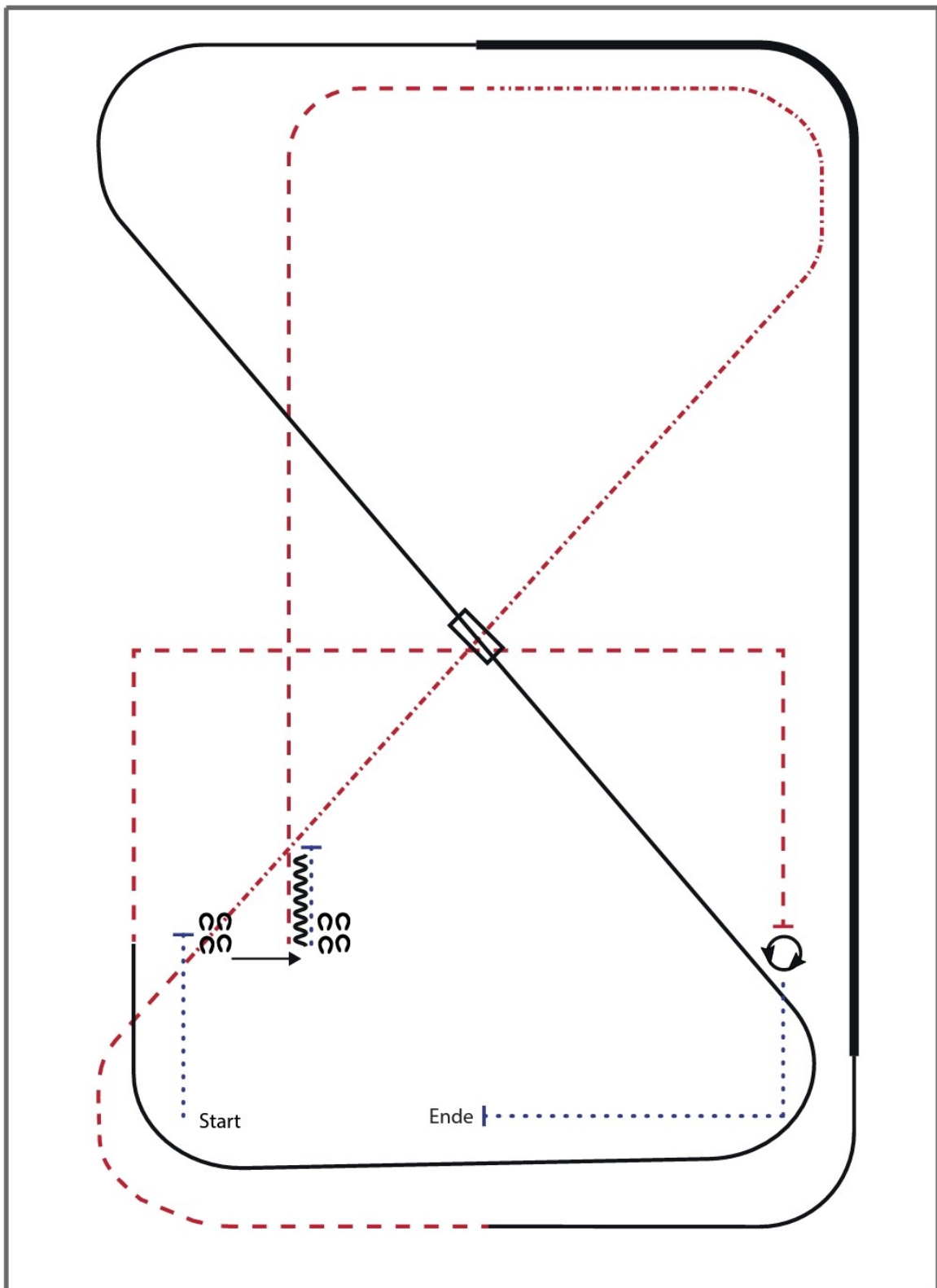

- 1) WALK, STOP
- 2) SIDEPASS RIGHT
- 3) WALK, STOP, BACK UP
- 4) TROT
- 5) EXTENDED TROT, TROT
- 6) LOPE LL
- 7) EXTENDED LOPE LL, LOPE LL
- 8) CHANGE LEADS (SIMPLE OR FLYING)
- 9) LOPE RL
- 10) TROT CORNERS
- 11) STOP, 360° TURN (LEFT OR RIGHT)
- 12) WALK, STOP

Walk (Schritt)	
extended Walk	
Trot/Jog (Trab)	
Extended Trot	
Lope (Galopp)	
Extended Lope	
Back Up (Rückwärtsrichten)	
Lead Change (Galoppwechsel)	

Trail in Hand

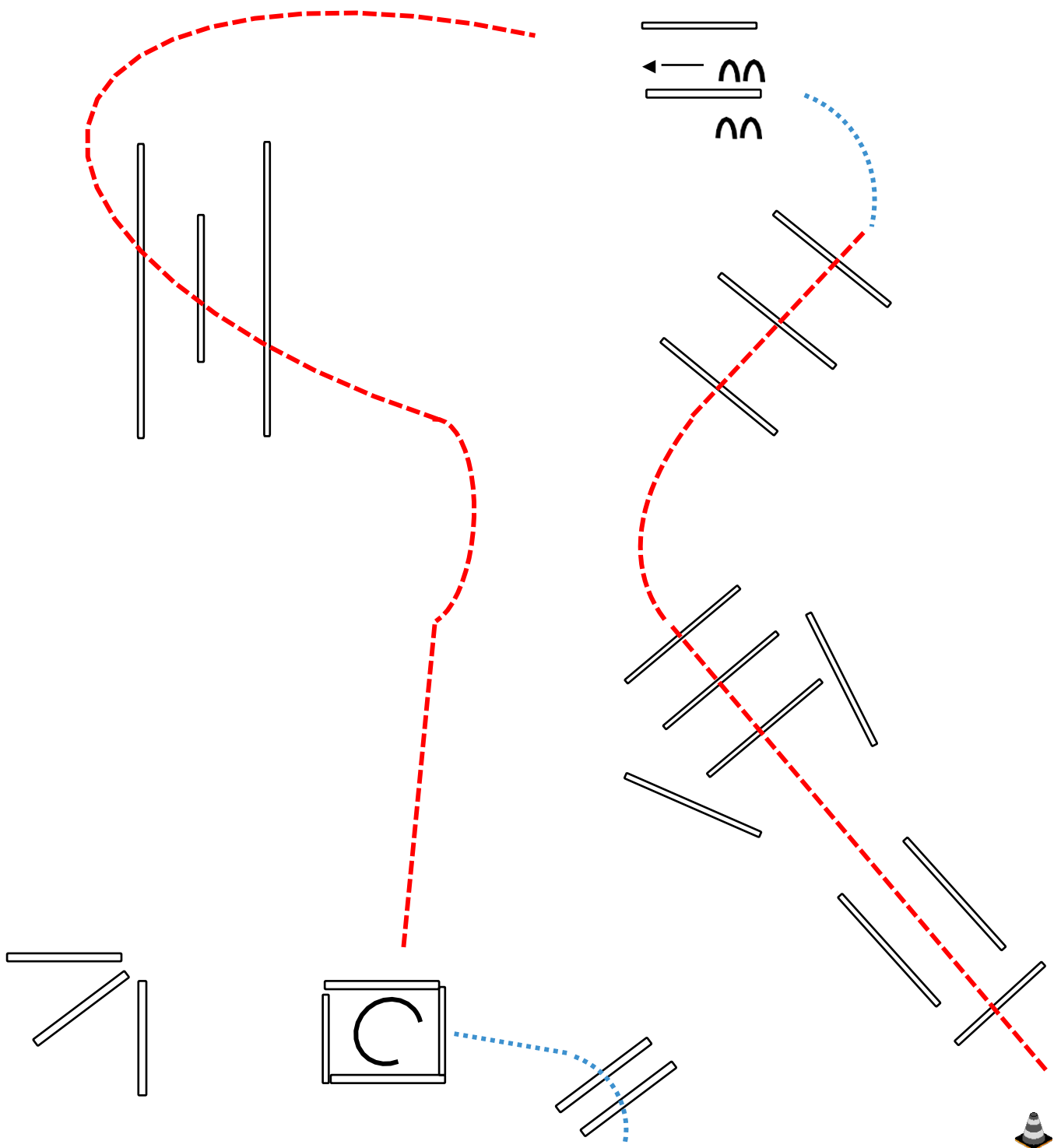

Bereit bei Pylone

1. Trab durch die Gasse
2. Trab über die Stangen
3. Schritt Seitwärts nach links
4. Trab über die Stangen, Stop
5. in Box, Drehung 270°, Schritt aus Box
6. Walk over,
Schritt zum Ausgang

Walk Trot Trail

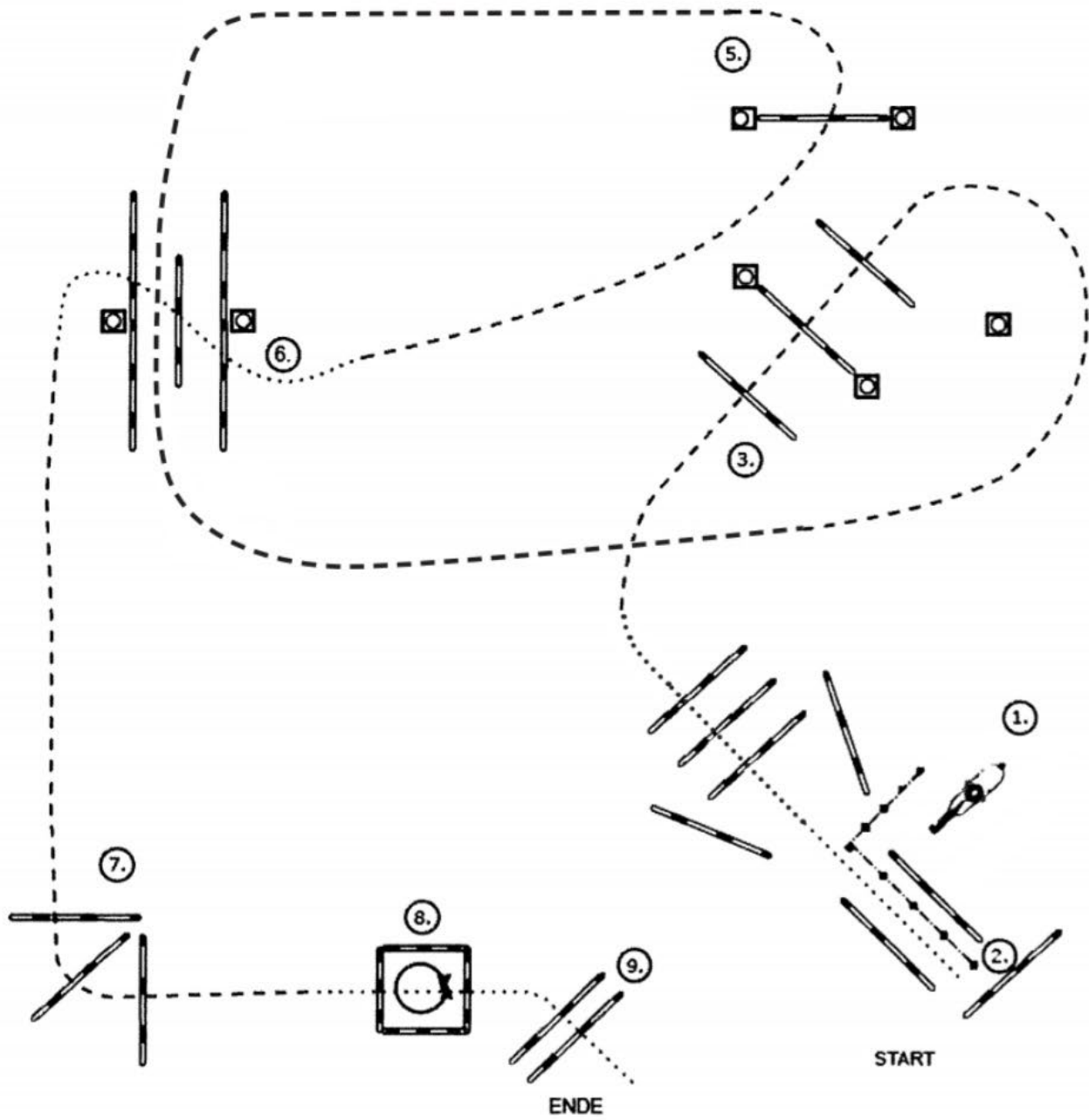

- (1) Walk
- (2) Back up
- (3) Walk over
- (4) Jog over
- (5) Jog over
- (6) Walk over
- (7) Jog over
- (8) Walk, Walk in, 360° Turn (rechts oder links), Walk out
- (9) Walk over

- Walk
- - - - - Jog
- Lope
- ◄- - - - ► Backup
- ↔ Sidepass
- X — Lead Change

LK 4/5 A+B

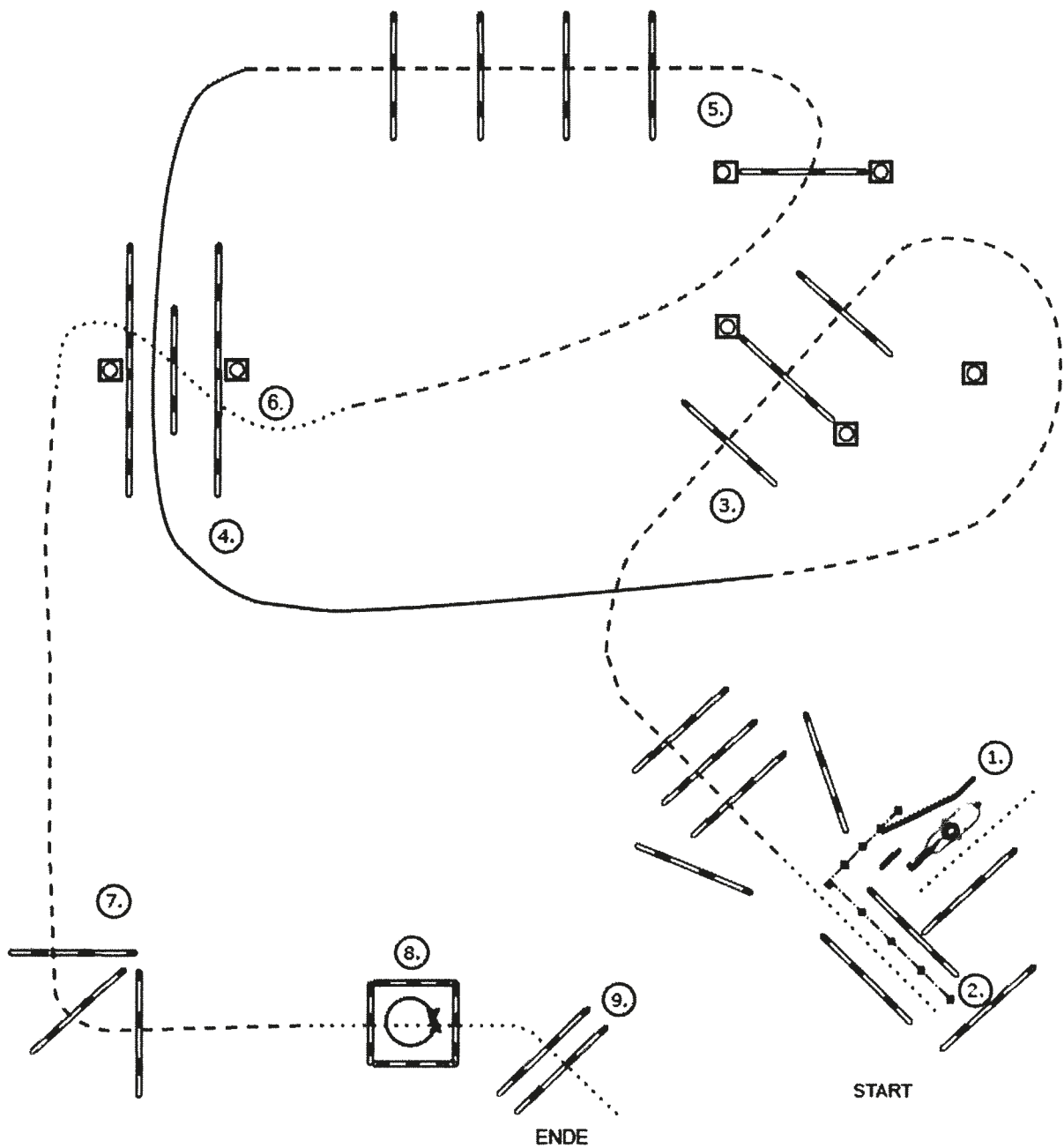

- (1) Walk, Tor
- (2) Back up
- (3) Walk, Jog over
- (4) Lope thru
- (5) Jog over
- (6) Walk over
- (7) Jog over
- (8) Stop oder Walk, Walk in, 360° Turn (rechts oder Links), Walk out
- (9) Walk over

- Walk
- Jog
- Lope
- Backup
- Sidepass
- X— Lead Change

ERSTE WESTERNREITER UNION
 PFERDESPORTVERBAND WESTERNREITEN

Z LK 4/5 Trail

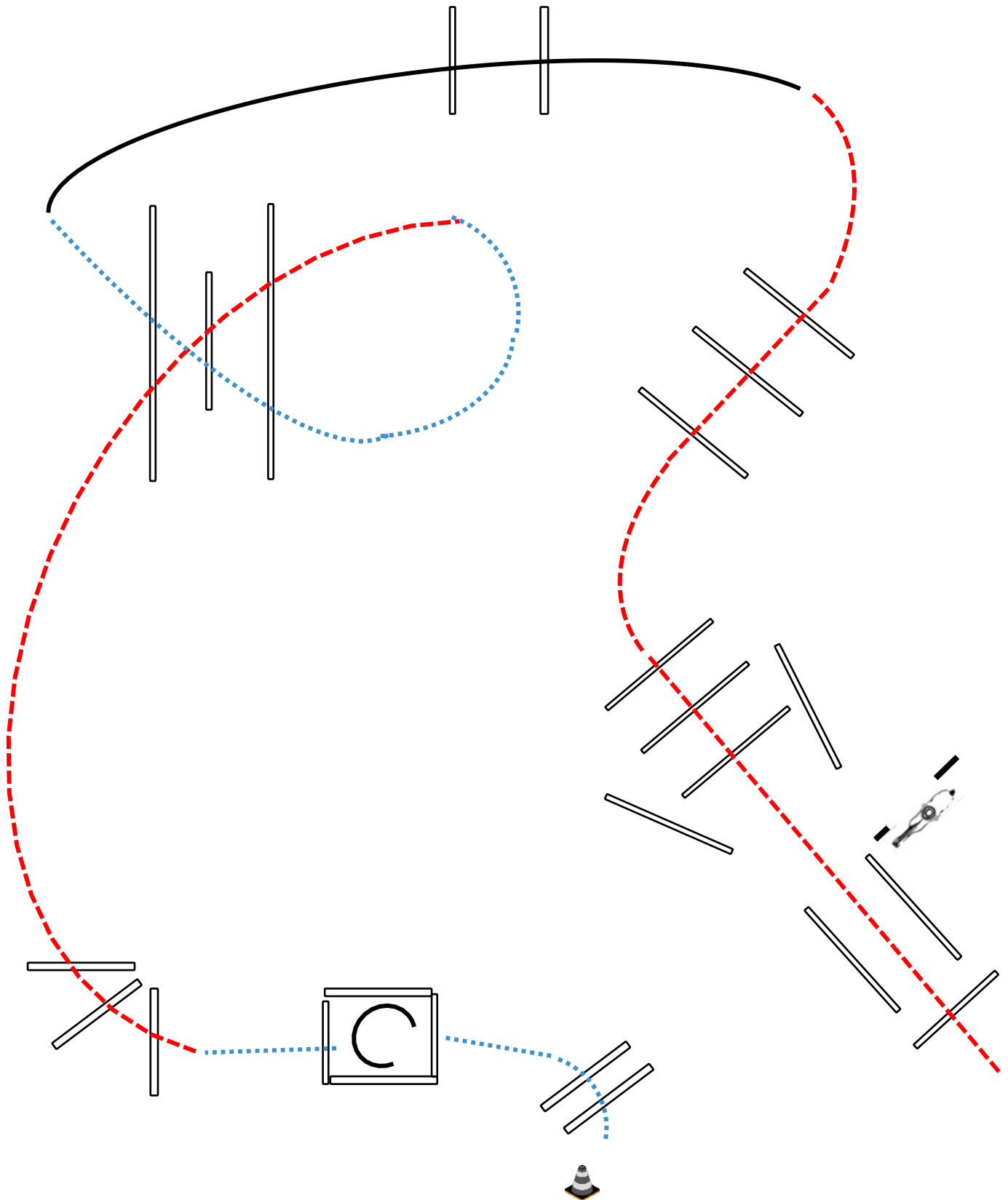

Bereit bei Pylone

1. Walk over,
 2. in Box, Drehung 360°, Schritt aus Box
 3. Trab über die Stangen
 4. Trab über die Stangen diagonal
 5. Schritt über die Stangen diagonal
 6. Lope over RL
 7. Trab über die Stangen
 8. Trab über die Stangen durch die Gasse
- Im Trab zum Ausgang

LK 3

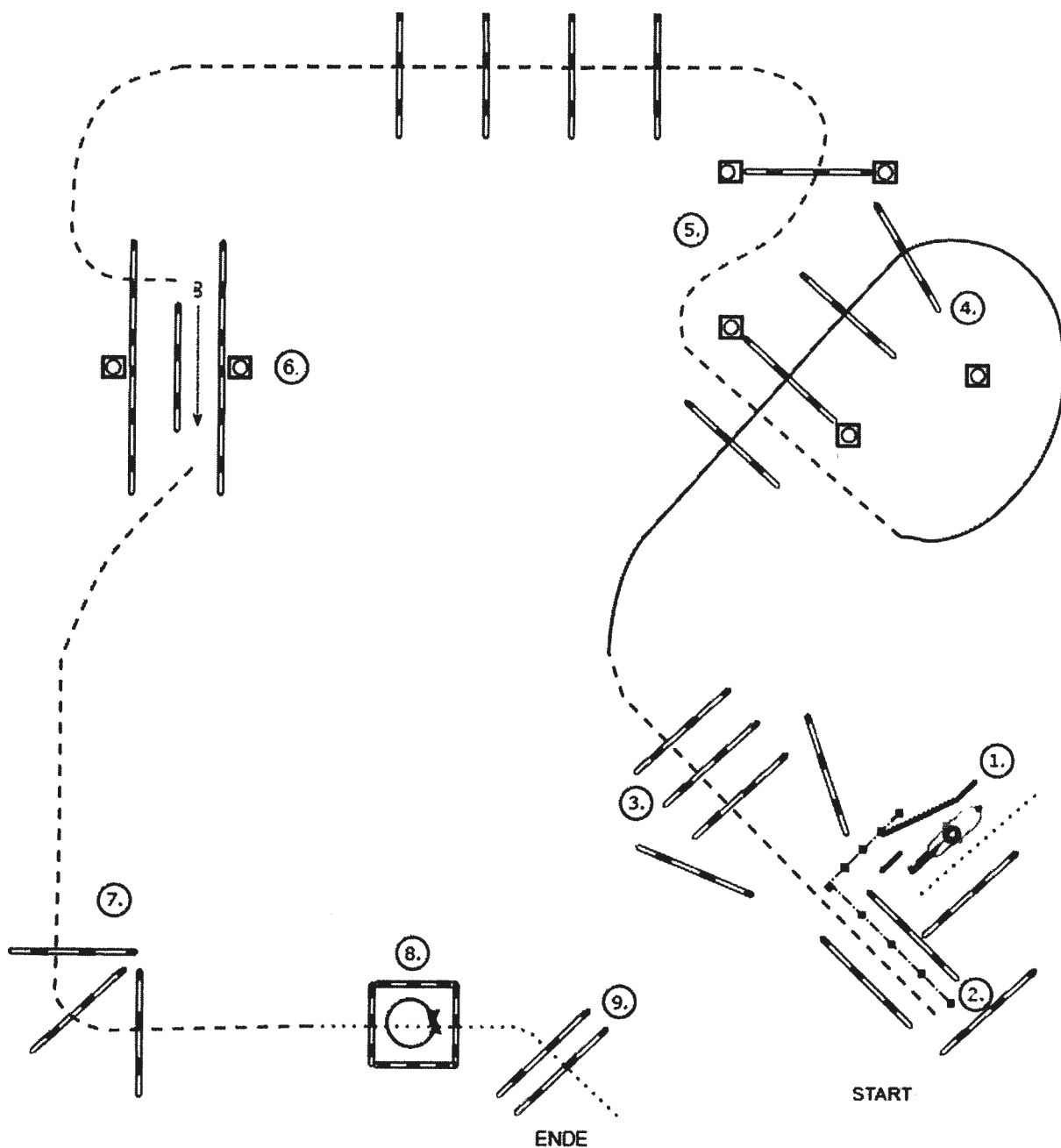

- (1) Walk, Tor
- (2) Back up
- (3) Jog over
- (4) Lope over
- (5) Jog over
- (6) Schrit in Stangengasse, Seidepass rechts
- (7) Jog over
- (8) Stop oder Walk, Walk in, 360° Turn (rechts oder links), Walk out
- (9) Walk over

- Walk
- - - - - Jog
- Lope
- ◆- - - ◆ Backup
- ····· → Sidepass
- X — Lead Change

ERSTE WESTERNREITER UNION
 PFERDESPORTVERBAND WESTERNREITEN

Z LK 3 Trail

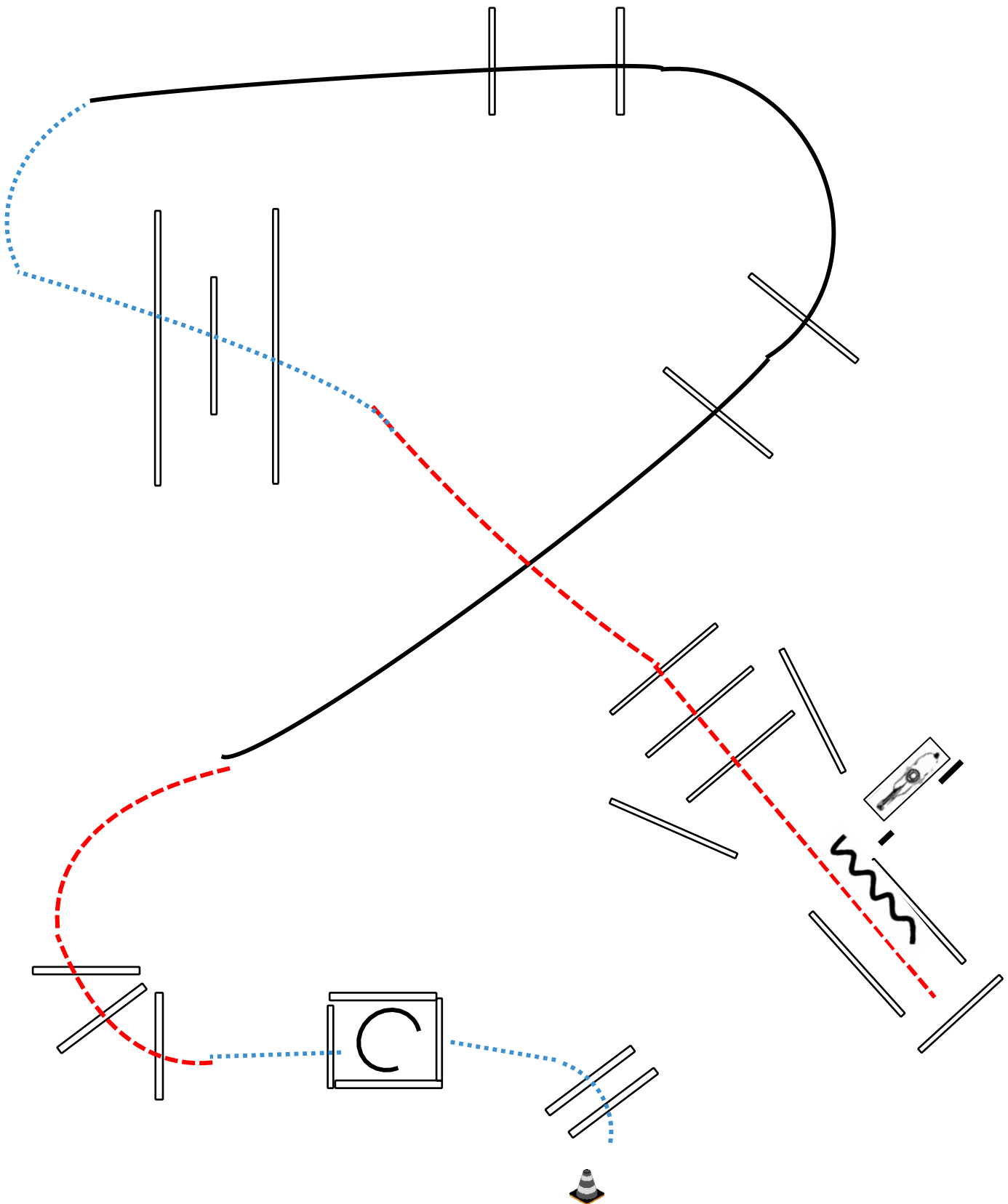

Bereit bei Pylone

1. Walk over,
2. walk in Box, Drehung 360°, Schritt aus Box
3. Trab über die Stangen
4. Lope Over LL
5. Schritt über die Stangen diagonal
6. Trab über die Stangen durch die Gasse
7. Back up zum Tor
8. Tor

Im Trab zum Ausgang

LK 1/2

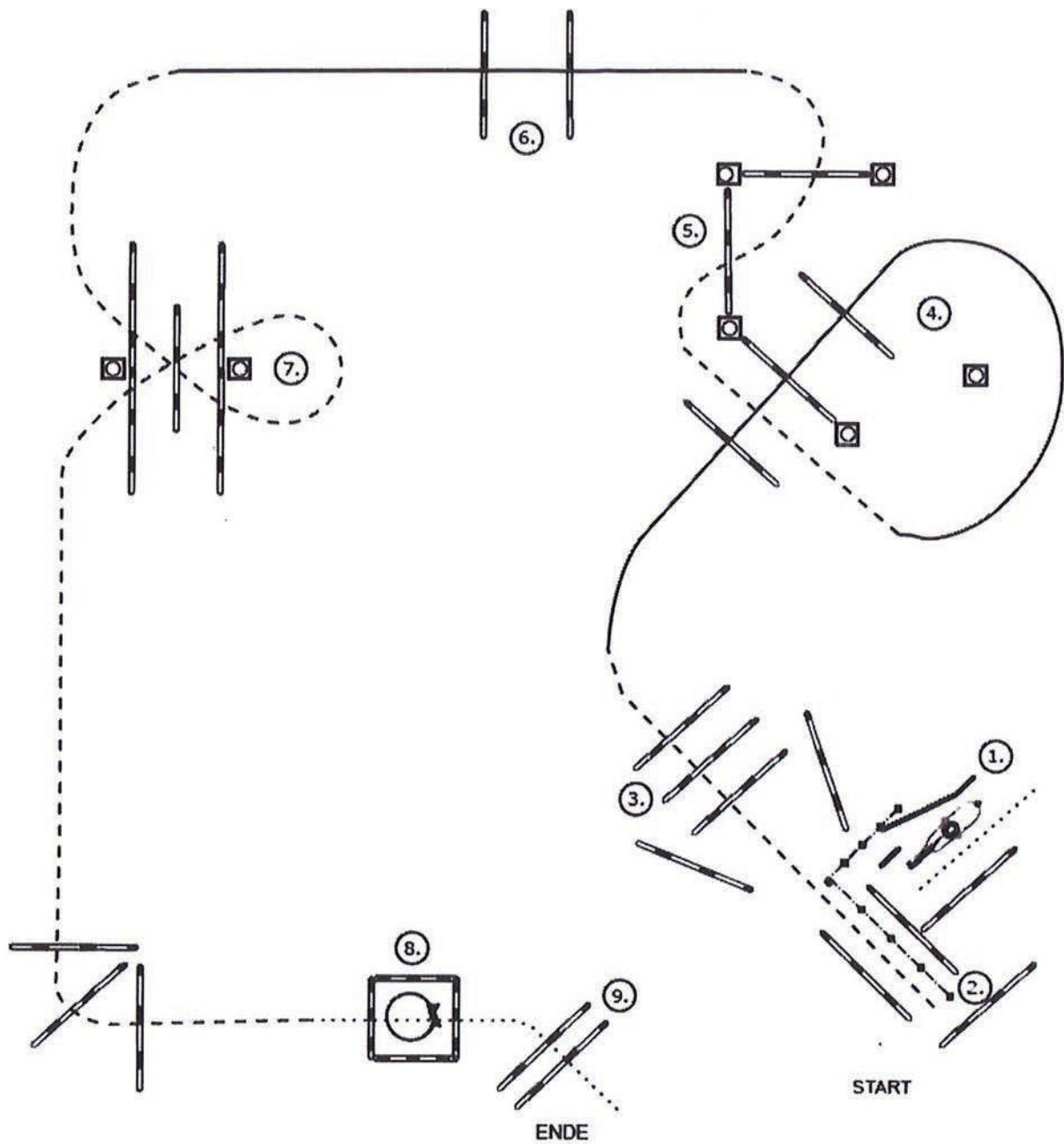

- (1) Walk, Tor
- (2) Back up
- (3) Jog over
- (4) Lope over
- (5) Jog over
- (6) Lope over
- (7) Jog over
- (8) Walk in, 360° Turn (rechts oder links), Walk out
- (9) Walk over

- Walk
- Jog
- Lope
- ◆—◆—◆ Backup
- m Sidepass
- X— Lead Change

ERSTE WESTERNREITER UNION
 PFERDESPORTVERBAND WESTERNREITEN

Z LK 1/2 Trail

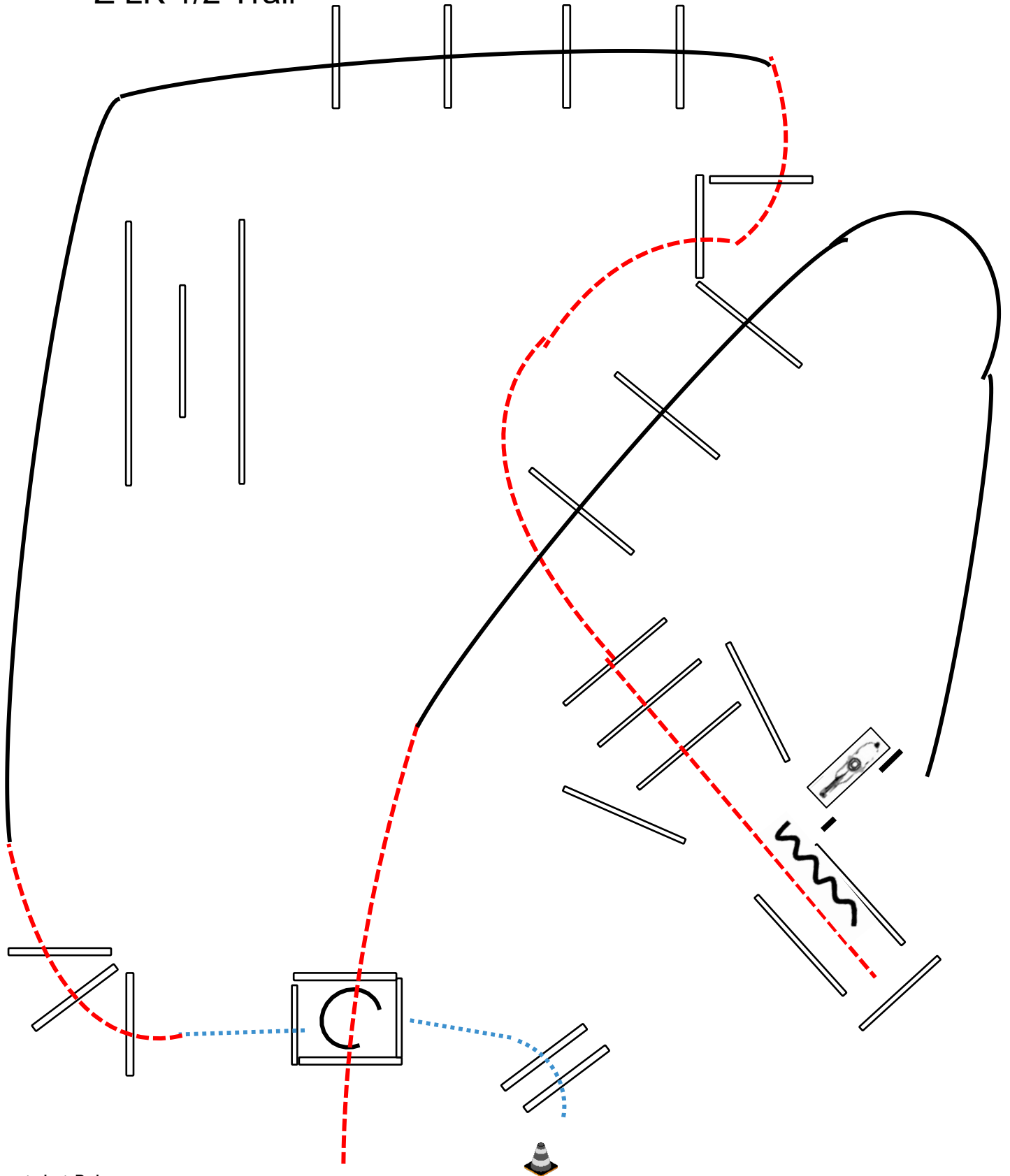

Bereit bei Pylone

1. Walk over,
2. walk in Box, Drehung 360° links, Schritt aus Box
3. Trab über die Stangen
4. Lope Over RL
5. Trab über die Stangen
6. Trab über die Stangen durch die Gasse
7. Back up zum Tor
8. Tor
9. Lopw Over LL

Im Trab durch die Box zum Ausgang

Horse-Dog-Trail LK1-3

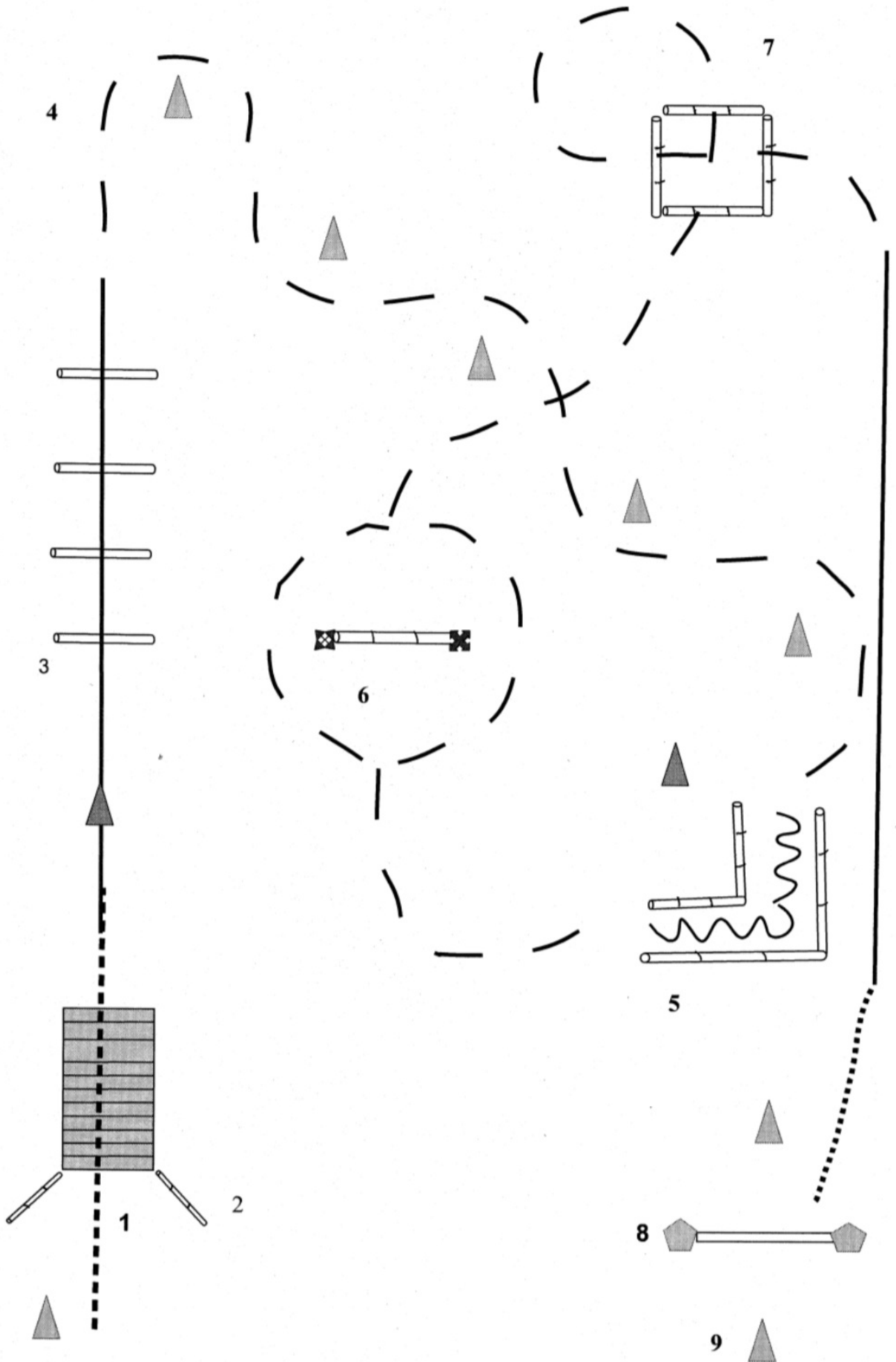

Horse-Dog-Trail LK1-3

Nr.	Pferd & Reiter	Hund
1	An der Pylone halten. Walk zu 2	Hund ableinen Hund bei Fuß
2	Walk über die Brücke, wenn Hund sein Ziel erreicht hat und dort abliegt Wahlweise re o. Li an Pylone im Walk vorbei reiten Lope zu 3	Hund voraus über die Brücke zur Pylone schicken, dort ablegen. Hund bei Fuß aus der Bewegung Hund bei Fuß
3	Lope over Lope zu 4	Hund bei Fuß über die Stangen Hund bei Fuß
4	Jog Slalom Jog zu 5	Hund bei Fuß Hund bei Fuß
5	Stop Back Up Stop Jog zu 6	Hund zur Pylone schicken Hund ablegen an der Pylone Hund bei Fuß rufen Hund bei Fuß
6	Im Jog li oder re. am Sprung vorbei Jog zu 7	Hund springt über den Sprung Hund bei Fuß
7	Jog over Lope Walk zu 8	Hund bei Fuß mit durch das Quadrat Hund bei Fuß Hund bei Fuß
8	Tor beliebig öffnen, durchreiten weit öffnen Tor schließen Walk zu 9	Hund an Pylone ablegen Hund durch Tor abrufen Hund an Pylone ablegen Hund bei Fuß
9	Anhalten, absteigen	Hund anleinen

LKI-3 Western Riding #7

Western Riding

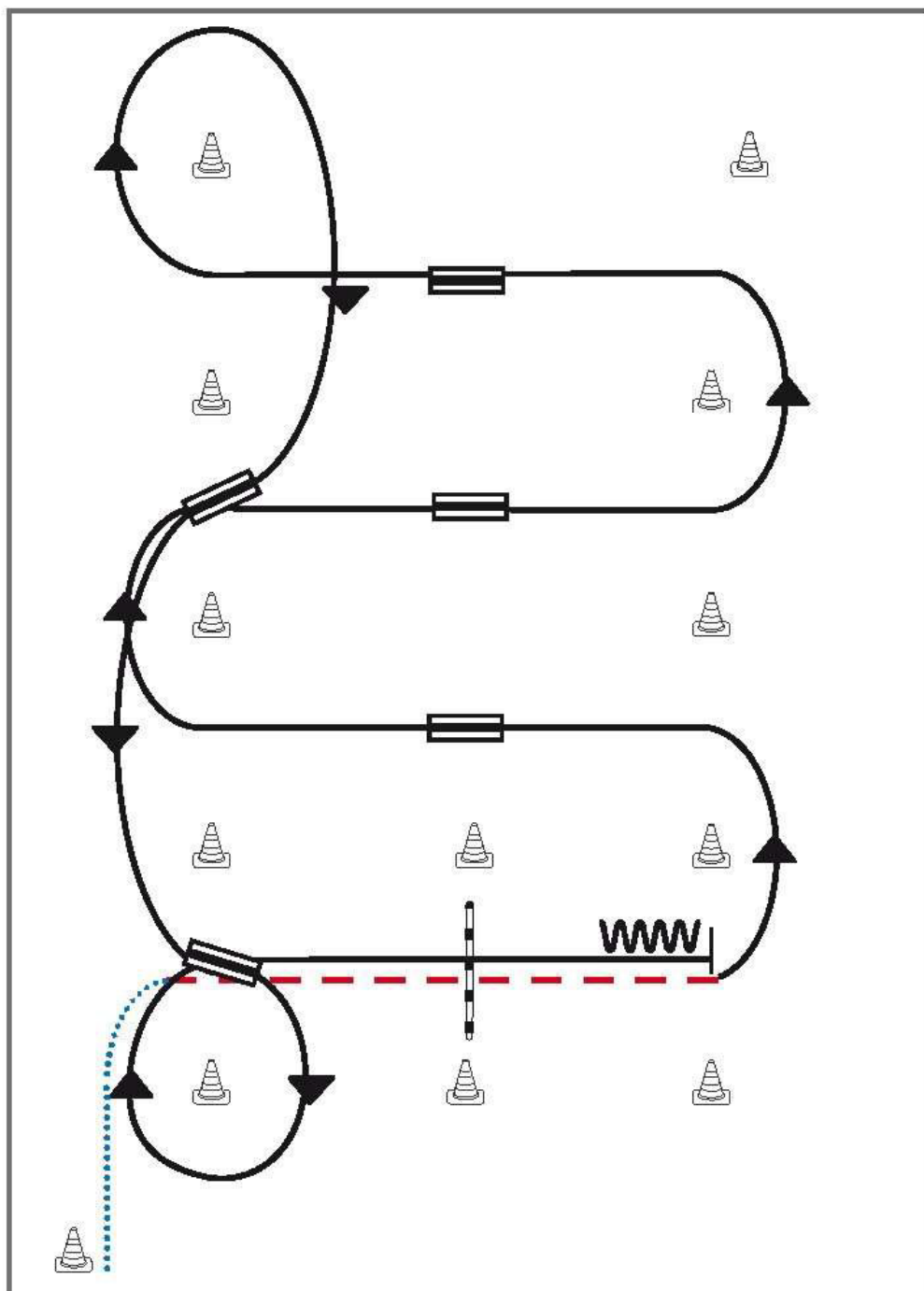

- 1) Schritt vom Start-Pylon, Übergang zum Trab zwischen den Markern, Trab über die Stange
- 2) Übergang zum Linksgalopp zwischen den Markern
- 3) 1. Galoppwechsel mit Seitenwechsel
- 4) 2. Galoppwechsel mit Seitenwechsel
- 5) 3. Galoppwechsel mit Seitenwechsel
- 6) Volte, 1. Galoppwechsel auf der Linie
- 7) 2. Galoppwechsel auf der Linie, Volte
- 8) Galopp über die Stange
- 9) Stop zwischen den Markern, Rückwärtsrichten

Legende:

Schritt	
Trab	
Galopp	
Wechselzone	
Rückwärts	

LKI/2 Superhorse #8

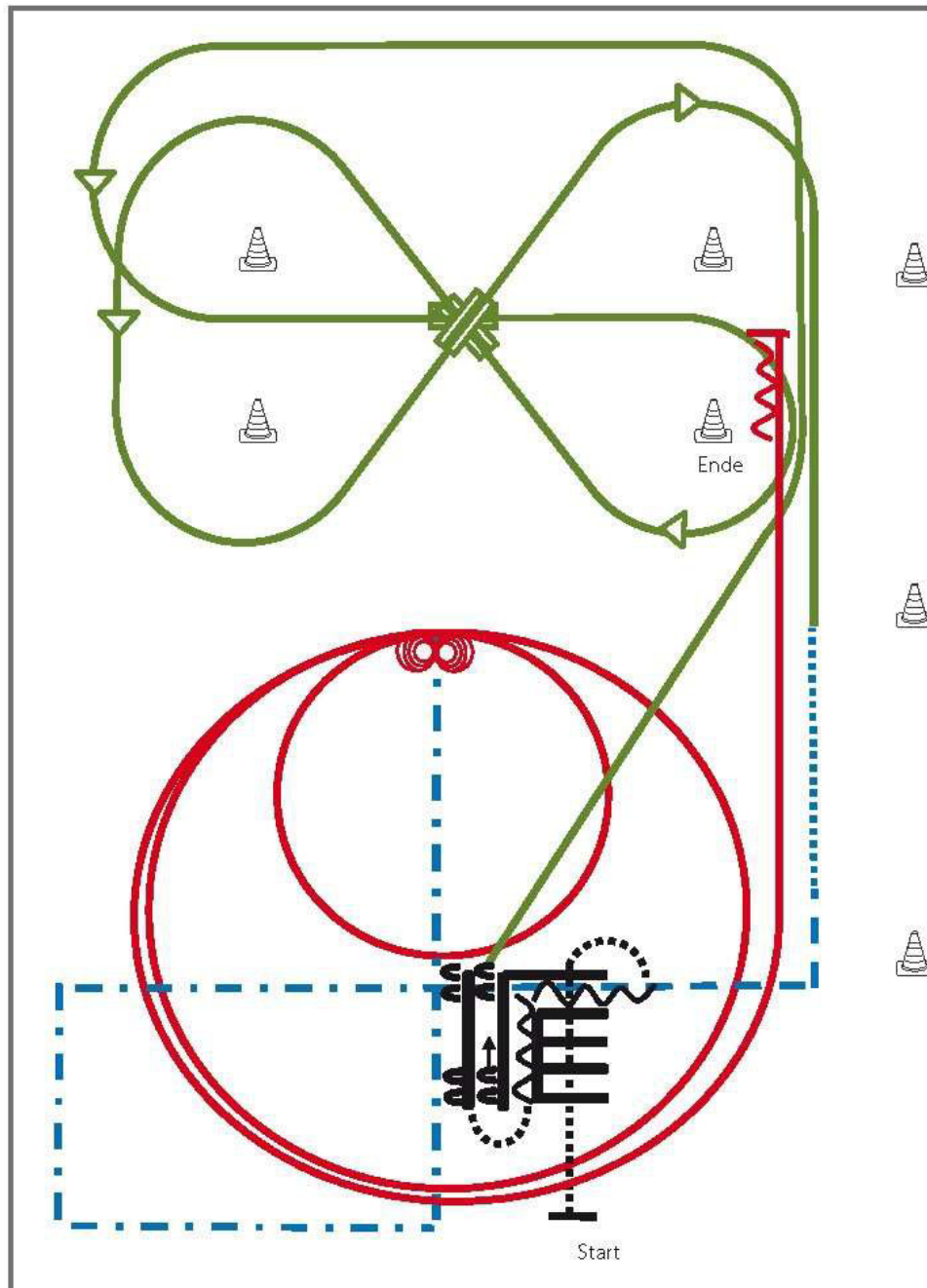

- 1) Walk over (TH)
- 2) Back up (TH)
- 3) Sidepass **rechts** (TH)
- 4) Galoppwechsel mit Seitenwechsel (WR)
- 5) Galoppwechsel mit Seitenwechsel (WR)
- 6) Galoppwechsel mit Seitenwechsel (WR)
- 7) Walk, Trot (RR)
- 8) Trot over (RR)
- 9) Extended Trot Corners, Stop (RR)
- 10) 4 Spins **rechts**, 4 ¼ Spins **links** (RN)
- 11) 2 Zirkel Galopp (**links**), 1. **klein** und langsam, 2. groß und schnell (RN)
- 12) Galopp (**links**) auf dem Zirkel, der nicht geschlossen wird, Run Down entlang der langen Seite, Sliding Stop hinter dem **Mittelmarker**, Rückwärtsrichten mind. 3,00 m, Verharren (RN)

Legende:

Schritt	
Trab	
Galopp	
Wechselzone	
Rückwärts	

LK 4 Reining

Reining Pattern 15 (nur für LK 4)

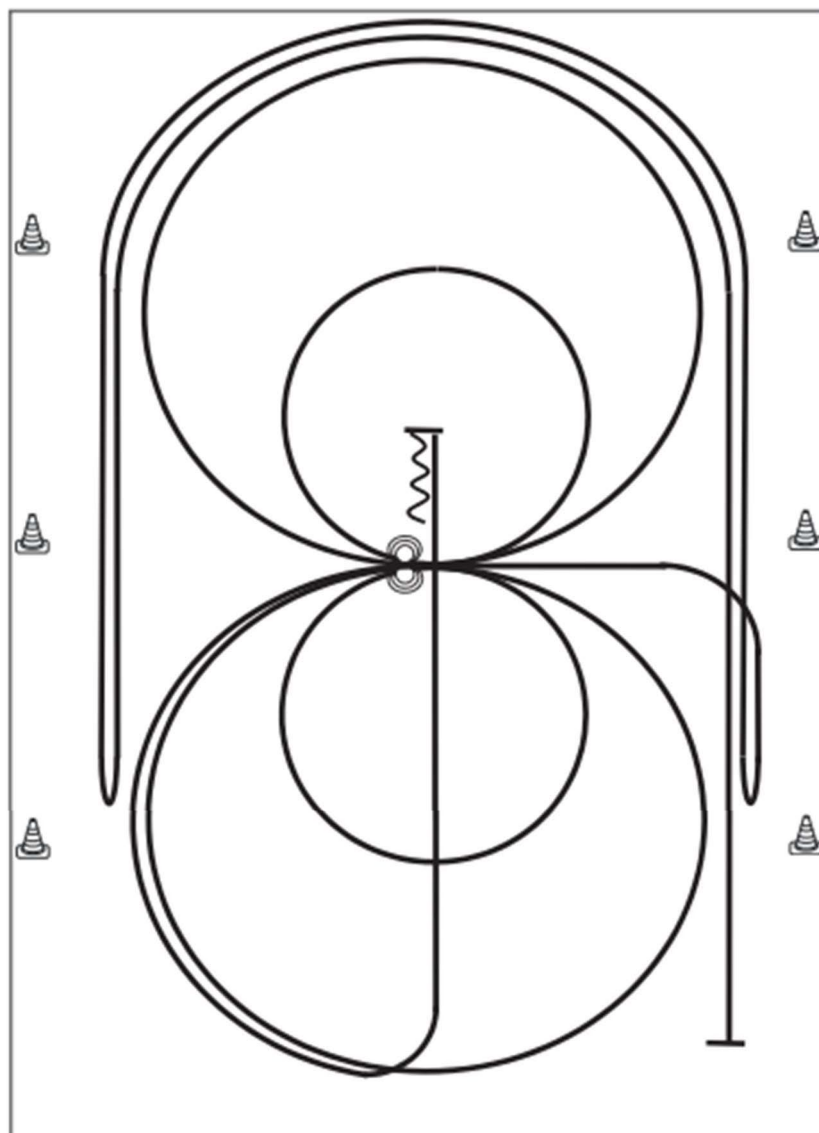

- | | |
|-----------|-------|
| Trab | ---- |
| Galopp | ——— |
| Rückwärts | ~~~~~ |
- 1) Galopp mind. 6,00 m von der Bande entfernt, (**links**) auf dem Zirkel, der nicht geschlossen wird, Run Down entlang der langen Seite, Stop mind. 6,00 m von der Bande entfernt hinter dem **Mittelmarker**, Rollback **rechts**, kein Verharren
 - 2) Galopp, (**rechts**) auf dem Zirkel, der nicht geschlossen wird, Run Down entlang der langen Seite, Stop mind. 6,00 m von der Bande entfernt hinter dem **Mittelmarker**, Rollback **links**, kein Verharren, Galopp zu X
 - 3) 2 Zirkel Galopp (**links**), 1. groß und schnell, 2. **klein** und langsam, Stop bei X
 - 4) 3 Spins **links**, Verharren
 - 5) 2 Zirkel Galopp (**rechts**), 1. groß und schnell, 2. **klein** und langsam, Stop bei X
 - 6) 3 Spins **rechts**, Verharren
 - 7) Galopp (**links**) auf dem Zirkel, der nicht geschlossen wird, Run Down auf der Mittellinie, Stop hinter dem **Mittelmarker**
 - 8) Rückwärtsrichten mind. 3,00 m, Verharren

Der Reiter muss das Kopfstück zur Gebisskontrolle vor dem Richter abnehmen.

Z LK 4 A Reining

Reining Pattern 14

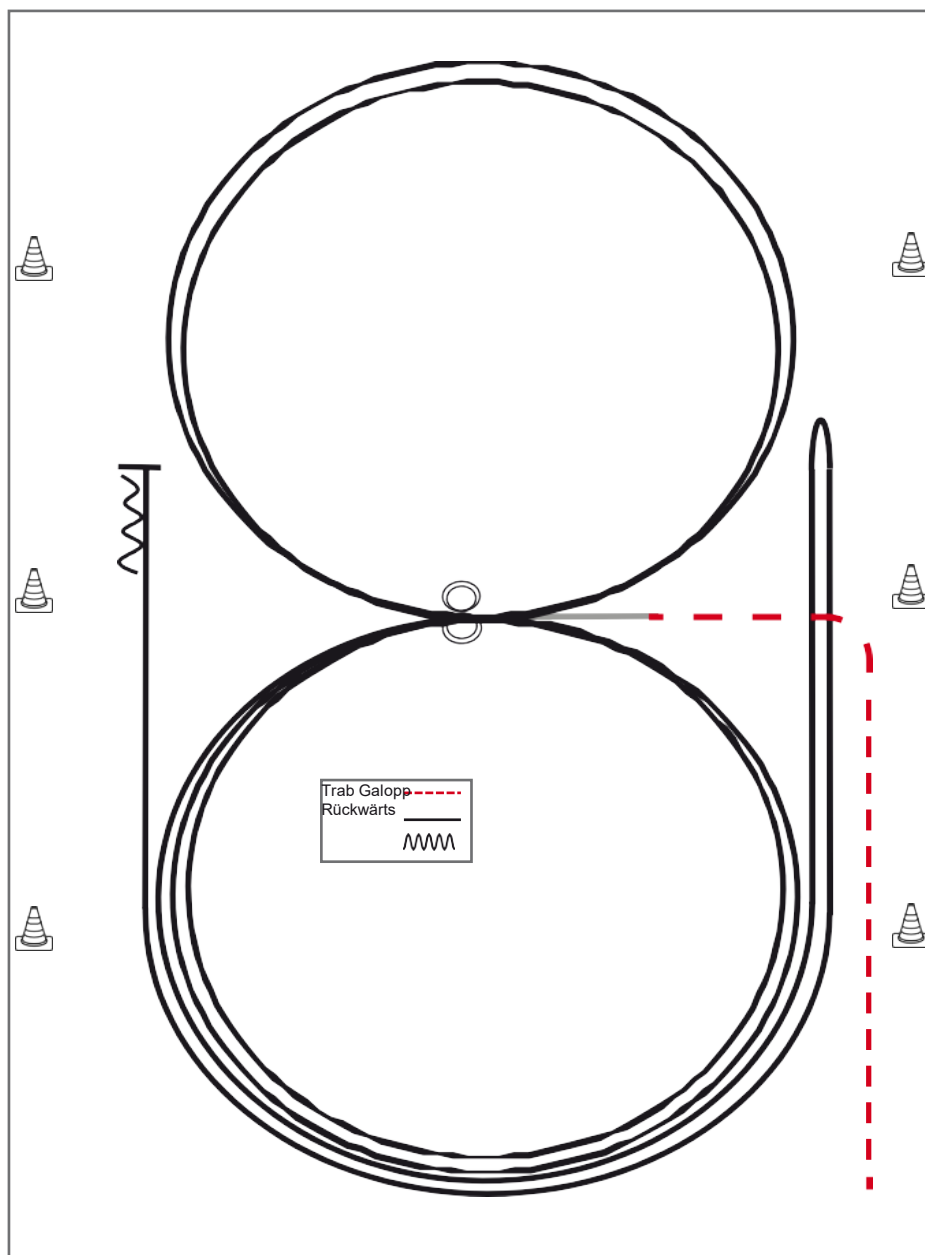

Im Trab zur Mitte der Bahn.

Beginn der Aufgabe aus dem Schritt oder aus dem Stand.

•2 Zirkel Galopp (**links**), Stop bei X, Verharren

•2 Spins **links**, Verharren

•2 Zirkel Galopp (**rechts**), Stop bei X, Verharren

•2 Spins **rechts**, Verharren

•Galopp (**links**) auf dem Zirkel, der nicht geschlossen wird, Run Down entlang der langen Seite, Stop mind. 6,00 m von der Bande entfernt hinter dem **Mittelmarker**, Rollback **rechts**, kein Verharren

•Galopp (**rechts**) auf dem Zirkel, der nicht geschlossen wird, Run Down entlang der langen Seite, Stop mind. 6,00 m von der Bande entfernt hinter dem **Mittelmarker**, Rückwärtsrichten mind. 3,00 m, Verharren

Der Reiter muss das Kopfstück zur Gebisskontrolle vor dem Richter abnehmen.

LK 3 Reining

Reining Pattern 3

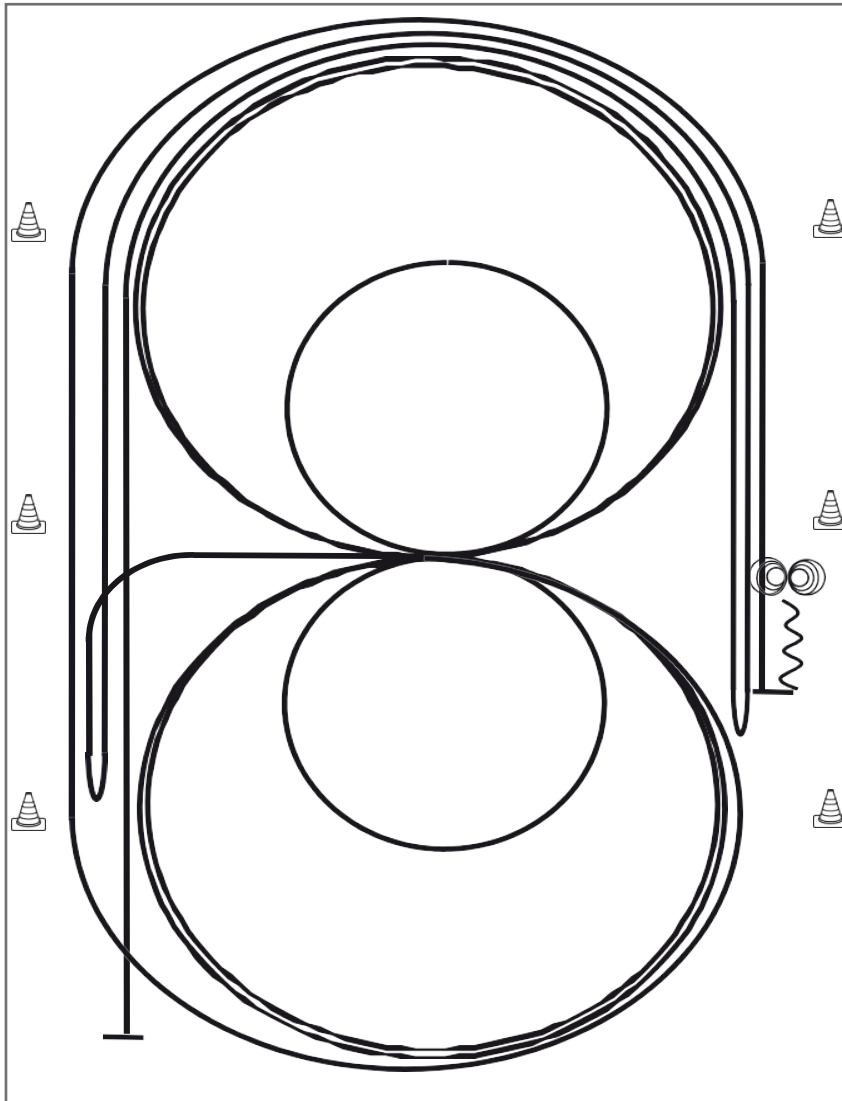

- Galopp mind. 6 m von der Bande entfernt, (**rechts**) auf dem Zirkel, der nicht geschlossen wird, Run Down entlang der langen Seite, Sliding Stop mind. 6,00 m von der Bande entfernt hinter dem **Mittelmarker**, Rollback **links**, kein Verharren
- Galopp mind. 6,00 m von der Bande entfernt, (**links**) auf dem Zirkel, der nicht geschlossen wird, Run Down entlang der langen Seite, Sliding Stop mind. 6,00 m von der Bande entfernt hinter dem **Mittelmarker**, Rollback **rechts**, kein Verharren
 - Galopp zu X, 3 Zirkel Galopp (**rechts**), 1.+2. groß und schnell, **3. klein** und langsam Galoppwechsel bei X
 - 3 Zirkel Galopp (**links**), 1. + 2. groß und schnell, **3. klein** und langsam, Galoppwechsel bei X
 - Galopp (**rechts**) auf dem Zirkel, der nicht geschlossen wird, Run Down entlang der langen Seite, Sliding Stop mind. 6,00 m von der Bande entfernt hinter dem **Mittelmarker**, Rückwärtsrichten mind. 3,00 m, Verharren
 - 4 Spins **rechts**, Verharren
 - 4 Spins **links**, Verharren
- Der Reiter muss das Kopfstück zur Gebisskontrolle vor dem Richter abnehmen.

Z LKI-3 Reining

Reining Pattern 8

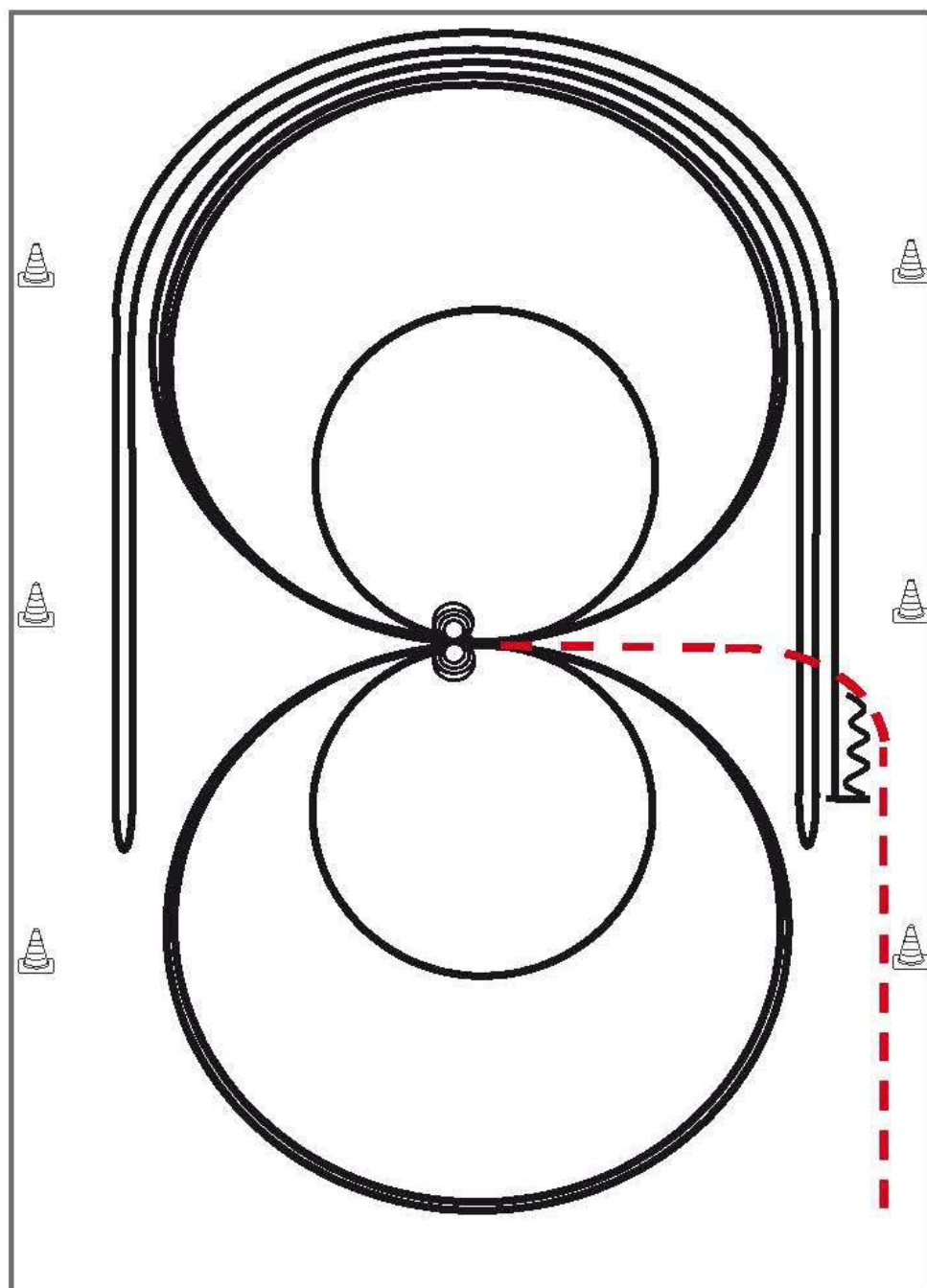

Im Trab zur Mitte der Bahn. Beginn der Aufgabe aus dem Schritt oder aus dem Stand.

- 1) 4 Spins **links**, Verharren
- 2) 4 Spins **rechts**, Verharren
- 3) 3 Zirkel Galopp (**rechts**), 1. groß und schnell, 2. **klein** und langsam, 3. groß und schnell, Galoppwechsel bei X
- 4) 3 Zirkel Galopp (**links**), 1. groß und schnell, 2. **klein** und langsam, 3. groß und schnell, Galoppwechsel bei X
- 5) Galopp (**rechts**) auf dem Zirkel, der nicht geschlossen wird, Run Down entlang der langen Seite, Sliding Stop mind. 6,00 m von der Bande entfernt hinter dem **Mittelmarker**, Rollback **links**, kein Verharren
- 6) Galopp (**links**) auf dem Zirkel, der nicht geschlossen wird, Run Down entlang der langen Seite, Sliding Stop mind. 6,00 m von der Bande entfernt hinter dem **Mittelmarker**, Rollback **rechts**, kein Verharren
- 7) Galopp (rechts) auf dem Zirkel, der nicht geschlossen wird, Run Down entlang der langen Seite, Sliding Stop mind. 6,00 m von der Bande entfernt hinter dem **Mittelmarker**, Rückwärtsrichten mind. 3,00 m, Verharren

Der Reiter muss das Kopfstück zur C... dem Richter abnehmen.

Trab	---
Galopp	—
Rückwärts	⋈

LK 1/2 Reining

Reining Pattern 11

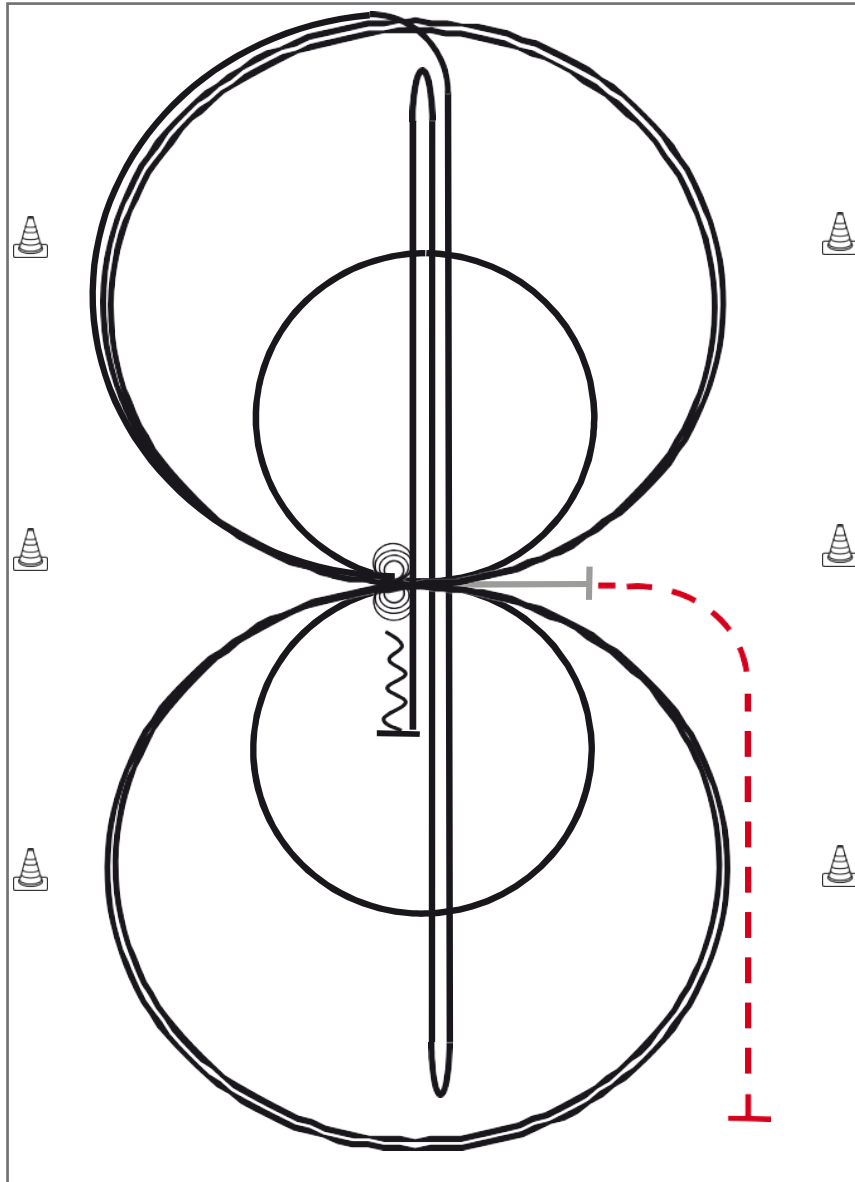

Im Trab zur Mitte der Bahn.

Beginn der Aufgabe aus dem Schritt oder aus dem Stand.

•4 Spins **links**, Verharren

•4 Spins **rechts**, Verharren

•3 Zirkel Galopp (**rechts**), 1. **klein** und langsam, 2. + 3. groß und schnell, Galoppwechsel bei X

•3 Zirkel Galopp (**links**), 1. **klein** und langsam, 2. + 3. groß und schnell, Galoppwechsel bei X

•Galopp (**rechts**) auf dem Zirkel, der nicht geschlossen wird, Run Down auf der Mittellinie, Sliding Stop hinter dem **Endmarker**, Rollback **rechts**, kein Verharren

•Run Down auf der Mittellinie, Sliding Stop hinter dem **Endmarker**, Rollback **links**, kein Verharren

•Run Down auf der Mittellinie, Sliding Stop hinter dem **Mittelmarker**, Rückwärtsrichten bis zur Mitte der Bahn oder mind. 3,00 m, Verharren

Der Reiter muss das Kopfstück zur Gebisskontrolle vor dem Richter abnehmen.

